

peterson

Manuel d'utilisation

VS-R STROBORACK™

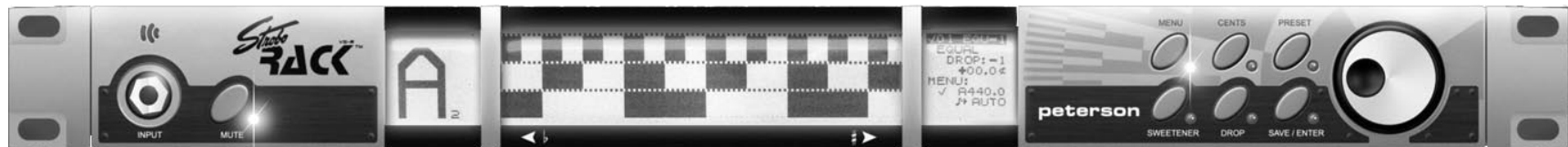

Module SR-EX STROBORACK PRO Expander™



© 2007 Peterson Electro-Musical Products, Inc.

TABLE DES MATIÈRES

Consignes de sécurité	4
Introduction	5
Utilisation de votre nouveau StrobeRack™	5
Caractéristiques du panneau avant	7
Caractéristiques du panneau arrière	8
Panneau arrière avec le module SR-EX Expander	9
Caractéristiques du panneau arrière du StrobeRack™ (avec module SR-EX™ installé)	10
Ecrans du panneau avant du StrobeRack™	11
Commandes du panneau arrière du StrobeRack™	11
Bouton de Menu	13
Bouton des Cents	18
Bouton de pré réglage	18
Bouton de Sweetener	18
Bouton d'accordage alternatif	19
Bouton de sauvegarde	19
Tonalités audio	19
Sweeteners™ de Peterson	20
Quelques mots à propos des Sweeteners de Peterson	21
Quelques mots sur les tempéraments	22
Installation des pré réglages sur le StrobeRack de Peterson	23
Récupérer les pré réglages	24
Régler l'intonation de guitare & de basse en utilisant votre StrobeRack de Peterson	25
Tempéraments programmables par l'utilisateur	26
Lampe de panneau arrière	26
Accessoires du StrobeRack en option	26
Options de commande à distance	26
Module StrobeRack SR-EX Pro Expander	27
Conseils pour garder votre instrument accordé	28
Routage du signal du StrobeRack™	30
Foire aux questions	40
Garantie & spécifications	41



CONSIGNES DE SECURITE IMPORTANTES

- LIRE, SUIVRE, PRENDRE EN CONSIDERATION ET GARDER TOUTES LES CONSIGNES ET AVERTISSEMENTS.
- NE PAS UTILISER A PROXIMITE D'UNE SOURCE DE CHALEUR ET NE PAS BLOQUER LES OUVERTURES DE VENTILATION SUR CETTE APPAREIL.
- NE PAS UTILISER CET APPAREIL A PROXIMITE DE LIQUIDES DORMANTS OU SUSCEPTIBLES DE PRODUIRE DES ECLABOUSSURES, DES CHUTES OU DES PULVERISATIONS.
- NE NETTOYER QU'AVEC UN LINGE HUMIDE NON-PELUCHEUX ET NE PAS UTILISER D'AGENTS NETTOYANTS.
- NE BRANCHER LE CORDON D'ALIMENTATION QU'A UNE PRISE POLARISEE AVEC MISE A LA TERRE DE SECURITE CÂBLEE SELON LES NORMES ELECTRIQUES.
- PROTEGER LE CORDON D'ALIMENTATION DE TOUT DOMMAGE POUVANT ETRE DU A UN PIETINEMENT, UN PINCEMENT OU UNE TORSION.
- DEBRANCHER L'APPAREIL PENDANT LES ORAGES OU LORSQU'IL N'EST PAS UTILISE PENDANT DE LONGUES PERIODES.
- N'UTILISER QUE LES ACCESSOIRES ET EQUIPEMENTS SPECIFIES PAR LE FABRICANT POUR UN FONCTIONNEMENT EN TOUTE SECURITE ET AFIN D'EVITER TOUTE BLESSURE.
- AVERTISSEMENT : AFIN DE REDUIRE LE RISQUE DE CHOC ELECTRIQUE OU D'INCENDIE, NE PAS EXPOSER CETTE UNITE A LA PLUIE OU A L'HUMIDITE.
- L'ENTRETIEN DOIT ETRE EFFECTUE PAR DU PERSONNEL QUALIFIE.

RISK OF ELECTRIC SHOCK.

DO NOT OPEN.

WARNING: TO REDUCE THE RISK OF FIRE OR ELECTRICAL SHOCK, DO NOT EXPOSE THIS APPARATUS TO RAIN OR MOISTURE.

TO REDUCE THE RISK OF ELECTRIC SHOCK, DO NOT REMOVE COVER. NO USER-SERVICEABLE PARTS INSIDE.

RIESGO DE CORRIENTAZO.

NO ABRA.

PRECAUCION: PARA REDUCIR EL RIESGO DE INCENDIOS O DESCARGAS ELECTRICAS, NO PERMITA QUE ESTE APARATO QUEDE EXPUESTO A LA LLUVIA O LA HUMEDAD. PARA DISMINUIR EL RIESGO DE CORRIENTAZO, NO ABRA LA CUBIERTA. NO HAY PIEZAS ADENTRO QUE EL USARIO PUEDO REPARAR DEJE TODO MANTENIMIENTO A LOS TECHNICOS CALIFICADOS.

RISQUE D'ELECTROCUTION.

NE PAS OUVRIR.

ATTENTION: PROTÉGEZ CET APPAREIL DE LA PLUIE ET DE L'HUMIDITÉ. AFIN D'ÉVITER TOUT RISQUE D'INCENDIE OU D'ÉLECTROCUTION. POUR REDUIRE D'ELECTROCUTION NE PAS ENLEVER LE COUVERCLE. AUCUNE PIECE INTERNE N'EST REPRABLE PAR L'UTILISATEUR. POUR TOUTE REPARATION, S'ADRESSER A UN TECHNICIEN QUALIFIE.

Remarque : Cet équipement a été testé et est conforme aux limites de la classe B des appareils numériques, conformément à l'article 15 des règles FCC. Ces limites sont conçues afin de fournir une protection raisonnable contre toute interférence nuisible au sein d'une installation résidentielle. Cet équipement génère, utilise et peut émettre une énergie de fréquence radio et, s'il n'est pas installé et utilisé conformément aux consignes, peut entraîner des interférences nuisibles aux communications radio. Toutefois, il n'y a aucune garantie que l'interférence ne se produira pas au sein d'une installation particulière. Si cet équipement provoque des interférences nuisibles à la réception radio ou télévisuelle, ce qui peut être déterminé en éteignant l'équipement et en le rallumant, nous encourageons l'utilisateur à essayer de corriger les interférences en appliquant une ou plusieurs des mesures suivantes :

-- Réorienter ou changer l'emplacement de l'antenne de réception.

-- Augmenter l'écart entre l'équipement et le récepteur.

-- Brancher l'équipement à une prise sur un circuit différent de celui sur lequel le récepteur est branché.

-- Consultez votre revendeur ou un technicien radio/TV expérimenté pour une assistance.

Tout changement ou modification non autorisé de ce système peut annuler le droit de l'utilisateur à faire fonctionner cet équipement.

Introduction

Le **StroboRack™ VS-R** de Peterson est un accordeur en rack unique avec un affichage en temps réel et une précision de 0,1 cent inégalés utilisant la technologie Virtual Strobe™ exclusive de Peterson. Il dispose de nombreuses possibilités de *Sweetened Tunings™* exclusifs pour la guitare, la basse, la guitare steel et Dobro® et une large gamme de tempéraments classiques pour d'autres instruments. Il s'agit aussi d'un accordeur programmable, vous permettant de programmer jusqu'à huit de vos propres accordages tempérés tout en vous permettant d'accéder à 33 autres *Sweeteners™* et tempéraments pré-réglés. Le StroboRack est le premier accordeur à proposer des entrées pour les instruments avec des signaux en mono, stéréo et équilibrés (avec le module SR-EX installé en option).

Nous vous recommandons fortement de lire attentivement ce manuel pour tirer le meilleur de votre nouveau StroboRack.

Utilisation de votre nouveau StroboRack™ de Peterson

Le StroboRack accepte automatiquement toute tension comprise entre 95 et 250VCA ; aucun réglage n'est nécessaire pour un fonctionnement avec la plupart des normes de tension mondiales. Utilisez simplement un câble d'alimentation avec une prise appropriée pour votre pays ou emplacement.

Fonctionnement de base

En utilisant le câble d'alimentation inclus, branchez votre StroboRack à une prise de courant CA.

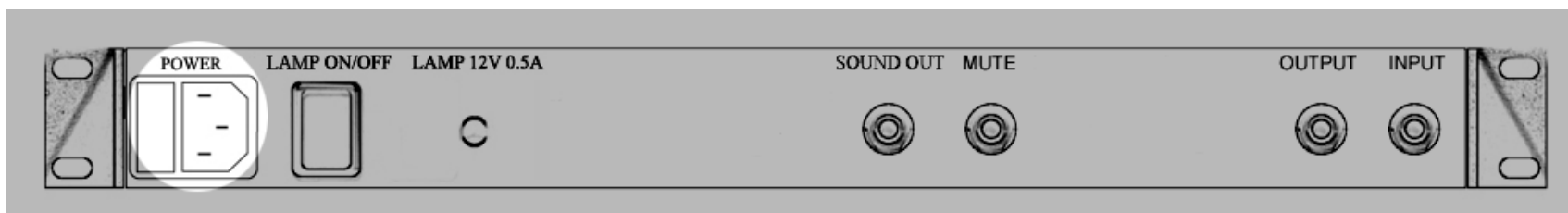

Branchez un câble de raccordement de 6mm(¼ po) entre le jack de sortie de votre StroboRack et le jack d'entrée de votre ampli ou unité FX.

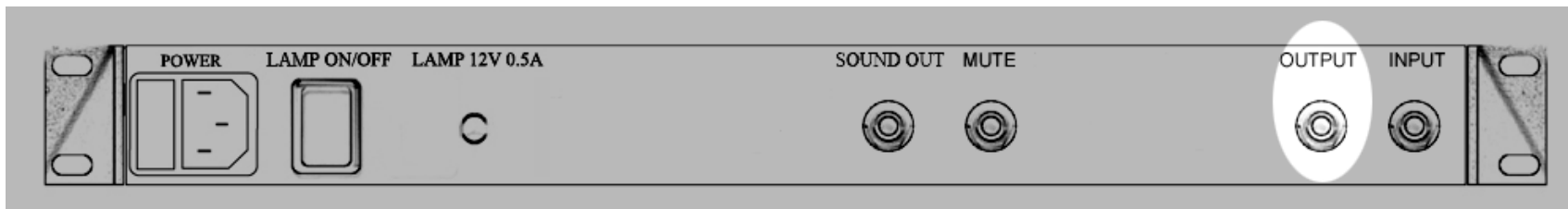

En utilisant un cordon de 6mm(¼ po), branchez votre instrument à l'entrée avant

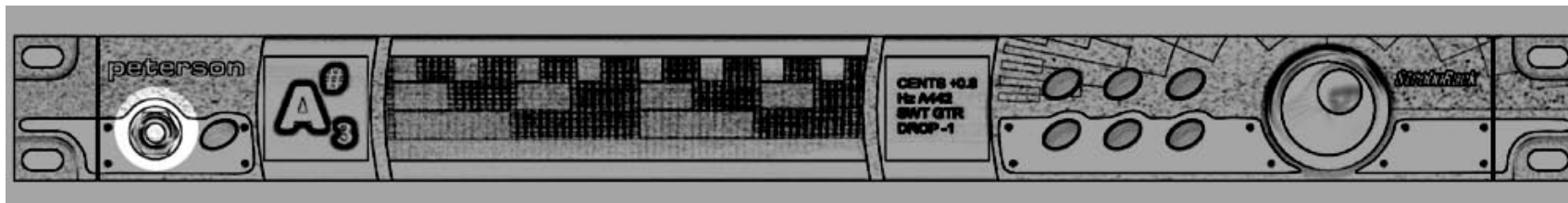

...ou à l'entrée arrière du StroboRack. L'entrée avant l'emporte sur l'entrée arrière.

Souvenez-vous d'activer d'abord la fonction « mute » (silence) pour éviter tout bruit possible lors du branchement de votre instrument.

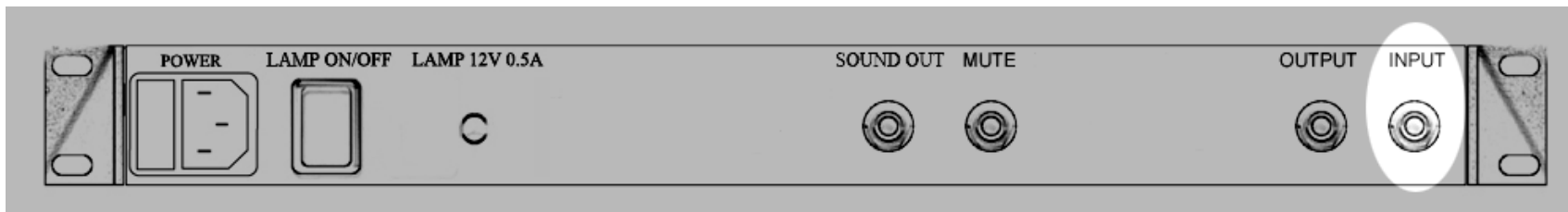

Allumez l'unité en utilisant l'interrupteur situé à côté de la prise CA sur le panneau arrière.

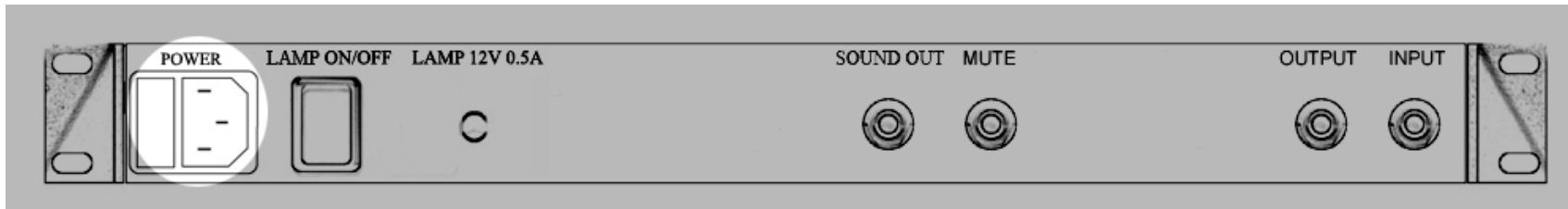

Jouez une note sur votre instrument, puis observez la note affichée sur l'écran de note.

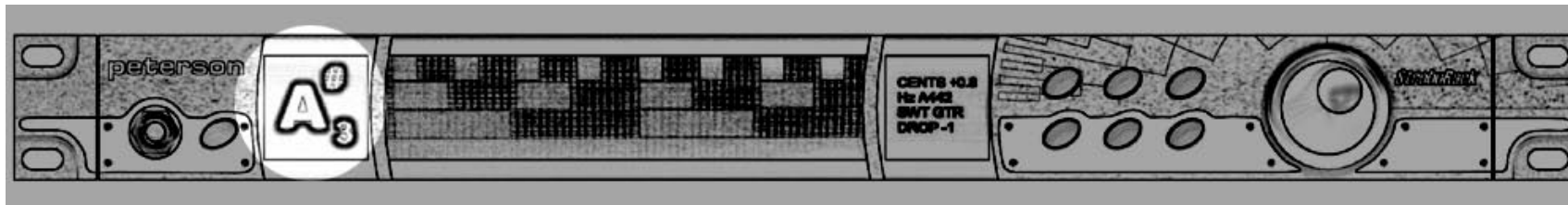

Après avoir noté le nom de la note et l'octave, observez l'écran de Virtual Strobe™.

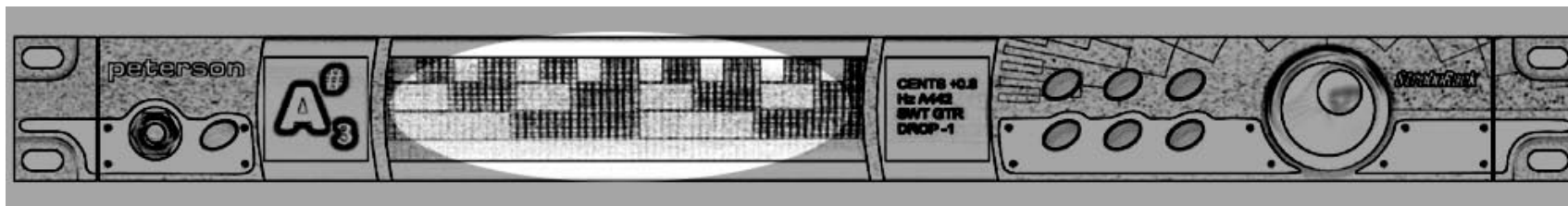

Un mouvement de l'image vers la gauche indique que la note de l'instrument est trop basse ; un mouvement vers la droite indique que la note est trop aiguë. Quand l'image du stroboscope est stationnaire ou reste immobile, la note est accordée à 0,1 cent.

Novice du stroboscope?

Si vous découvrez les accordeurs à stroboscope, vous remarquerez qu'ils sont beaucoup plus sensibles et précis que votre ancien accordeur. Ceci peut signifier que vous devrez d'abord régler votre « attaque » lorsque vous pincez une corde à accorder.

Au lieu d'un médiator, utilisez votre doigt ou votre pouce pour pincer la corde en douceur.

Vous pouvez aussi utiliser cette astuce : réduisez simplement le volume de votre instrument jusqu'à ce que vous vous soyez habitué à un accordage précis.

La précision supérieure du StroboRack™ en fait un outil d'intonation idéal ; utilisez-le pour régler l'intonation de votre instrument selon vos goûts personnels.

Le panneau avant du StrobeRack™ en détail

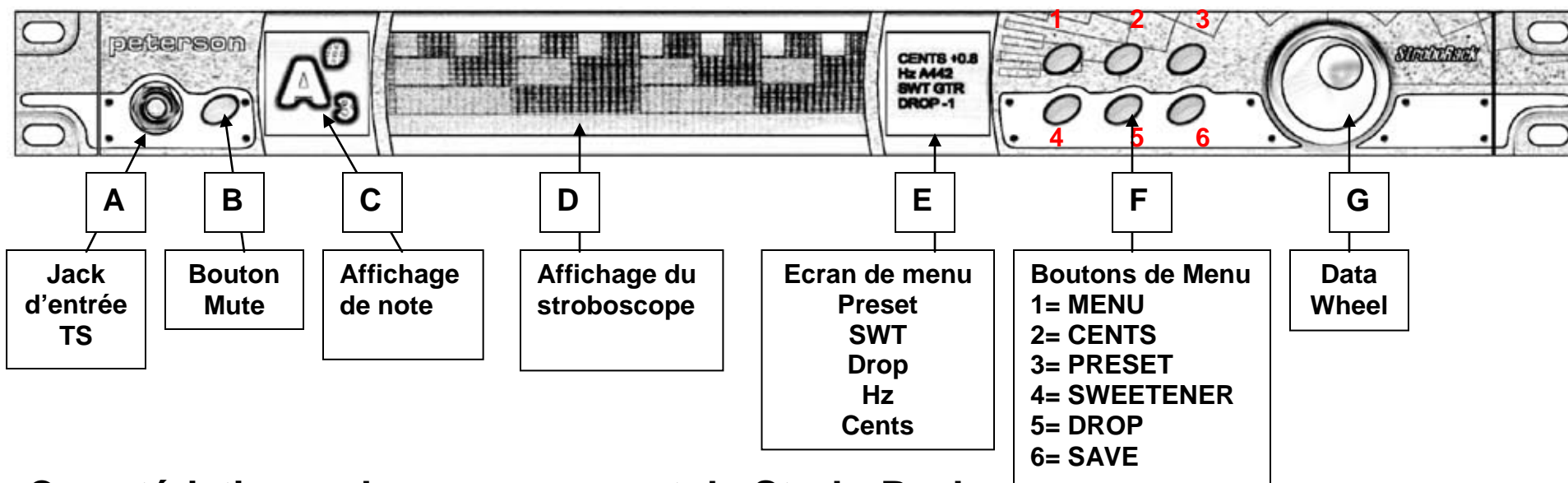

Caractéristiques du panneau avant du StrobeRack :

- A. Jack d'entrée – jack de 6mm(¼ po) en métal monté sur le châssis. Une fois branché, il l'emporte sur l'entrée de jack combo arrière.
- B. Bouton "mute" (silence) – rétroéclairé lorsque enfoncé ; coupe toutes les sorties audio actives, inactif si la pédale est engagée (le témoin lumineux indique l'état dans tous les cas).
- C. Affichage de note – allumé en permanence ; affiche l'octave de la note et le signal aiguë/bas.
- D. Affichage du stroboscope – allumé en permanence ou uniquement lors de l'accordage ; sélectionnable dans le menu.
- E. Ecran de menu – allumé en permanence ; affiche les réglages courants.
- F. Les boutons de menu – rétroéclairés lorsque enfoncés ; permet à la molette Data Wheel de commander la valeur du paramètre.
- G. Molette Data Wheel – sa rotation modifie la valeur du paramètre correspondant au bouton de menu rétroéclairé ; sélectionnez la valeur en appuyant sur la molette.

Caractéristiques du panneau arrière du StrobeRack™ :

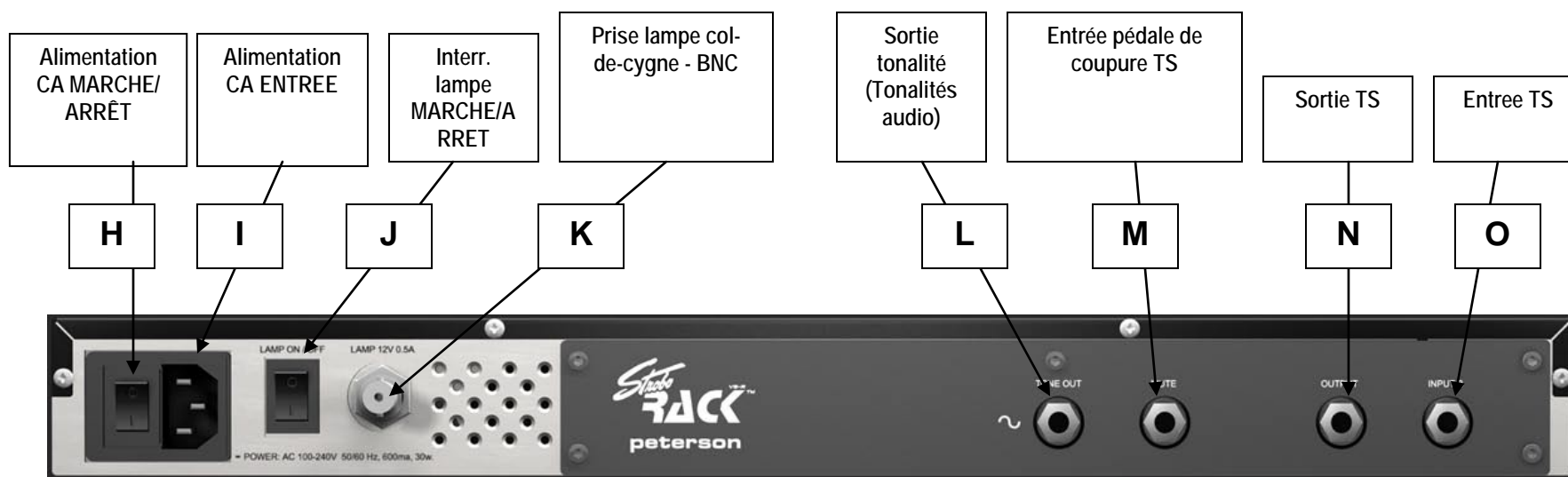

H. Interrupteur CA – interrupteur à bascule.

I. Prise de fusible de puissance CA à vis – montée sur le châssis.

J. Interrupteur de lampe à bascule marche/arrêt - monté sur le châssis.

K. Prise BNC 12V - montée sur le châssis pour l'allumage de la lampe à col-de-cygne.

L. Sortie mono – jack en métal de 6mm(¼ po) monté sur le châssis sur le panneau arrière du StrobeRack pour une sortie de tonalité de référence audio.

M. Prise 6mm(¼ po) TS* - coupe le son avec une simple pédale TS*.

N. Sortie mono – jack en métal de 6mm(¼ po) monté sur le châssis sur le panneau arrière du StrobeRack. Il s'agit du jack de sortie audio.

O. Jack d'entrée mono – jack de 6mm(¼ po) en métal monté sur le châssis. Actif à moins que l'entrée A ne soit engagée ; elle l'emporte sur cette entrée jack.

Panneau arrière du StrobeRack™ (avec module SR-EX™ PRO Expander installé)

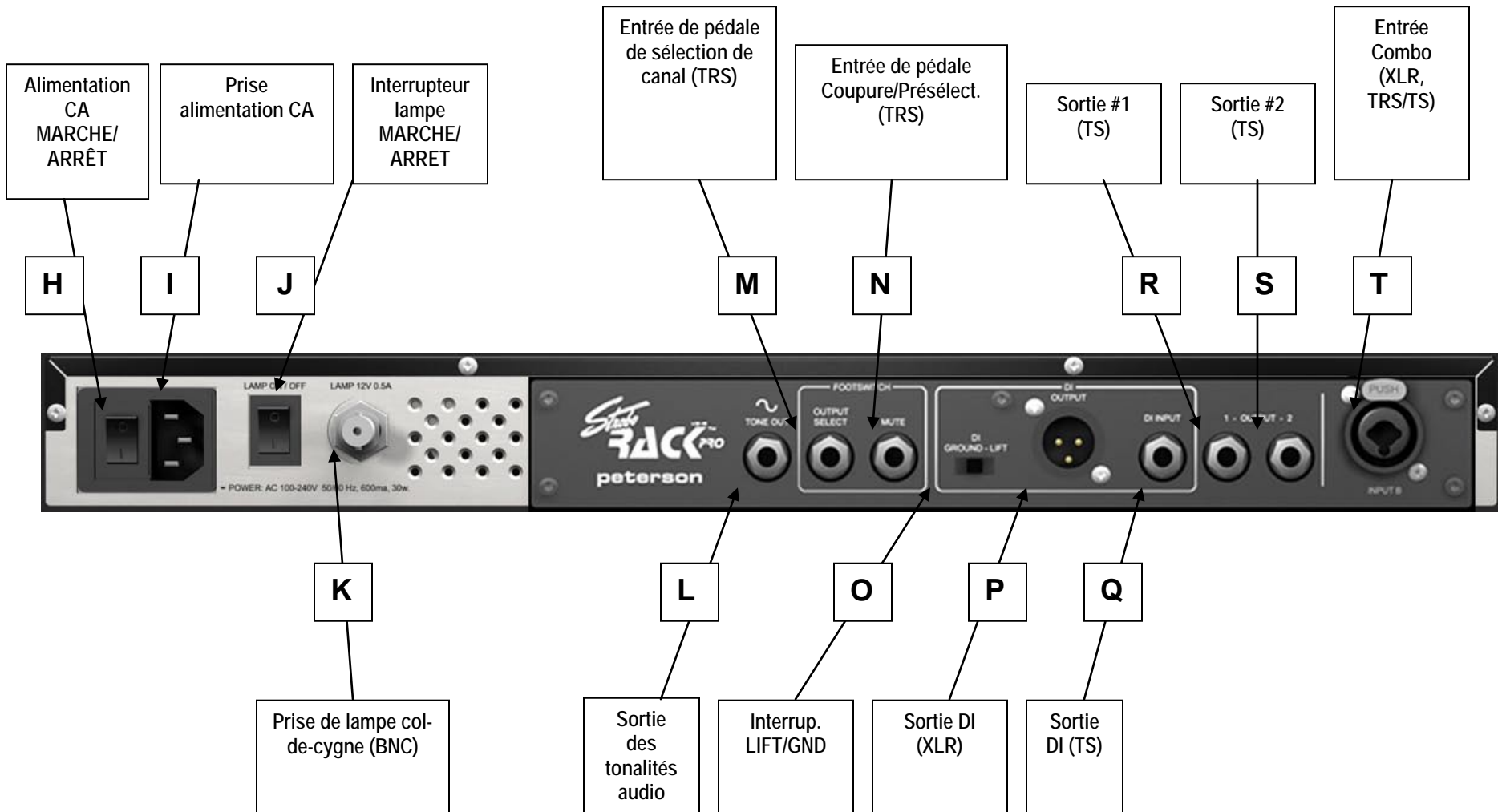

Caractéristiques du panneau arrière du StrobeRack™ (avec module SR-EX PRO Expander installé)

- H. Interrupteur CA marche/arrêt – à bascule.
- I. Prise d'alimentation CA – montée sur le châssis.
- J. Interrupteur à bascule marche/arrêt de lampe - monté sur le châssis.
- K. Prise BNC 12V - montée sur le châssis pour l'allumage de la lampe à col-de-cygne.
- L. Sortie mono tonalité audio – jack en métal de 6mm(¼ po) monté sur le châssis sur le panneau arrière du StrobeRack pour une sortie de tonalité de référence audio.
- M. Prise TRS** 6mm(¼ po) – Sélection de canal AA/BB avec la prise d'entrée stéréo jack métal montée sur le châssis 6mm(¼ po) de la double pédale à bascule TRS sur le panneau arrière du StrobeRack. Il s'agit d'une entrée pour un interrupteur à double effet qui est routé de la manière suivante : Pointe=sortie #1, anneau = sortie #2, masse = mise à la terre.
- N. Prise TRS** 6mm(¼ po) – coupe le son par actionnement simple de la pédale TS*, ou interrupteur silence/préréglé avec la prise d'entrée stéréo jack métal montée sur le châssis 6mm(¼ po) de la pédale à double bascule TRS sur le panneau arrière du StrobeRack. Il s'agit d'une entrée pour une pédale simple ou double qui est routée de la manière suivante : Pointe=silence, Anneau = modification de préréglage, masse = mise à la terre.
- O. Interrupteur à glissière à trois positions - position 1 = DI GND, position 2 = Auto GND Detect, position 3 = DI GND LIFT.
- P. Prise XLR*** mâle – sortie de signal équilibrée/DI. Cette sortie accepte le signal provenant des entrées **A** & **T**, sauf quand le jack d'entrée **Q** du DI est engagé, auquel cas le signal provenant de **Q** a priorité.
- Q. Entrée mono – jack en métal de 6mm(¼ po) monté sur le châssis sur le panneau arrière du StrobeRack. Ce jack est directement lié à la sortie **P** du DI et permet à l'utilisateur de brancher l'une des sorties au DI en utilisant un cordon de raccordement ou d'utiliser le DI pour un autre instrument en plus de celui étant accordé par StrobeRack.
- R. Sortie mono – jack en métal de 6mm(¼ po) monté sur le châssis sur le panneau arrière du StrobeRack. Il s'agit du jack de sortie audio principale. Ces deux sorties et la sortie **S** sont respectivement câblées à la pointe et à la masse de l'entrée **T** du combo, afin de faciliter le fonctionnement entrée/sortie stéréo. Si l'entrée mono **A** est engagée, l'entrée **T** du combo est surpassée/ désengagée et la pointe de l'entrée **A** alimente le signal vers la sortie **R** uniquement ; la sortie **S** est muette.
- S. Sortie mono - jack en métal de 6mm(¼ po) monté sur le châssis sur le panneau arrière du StrobeRack branché à l'anneau de l'entrée **T** du combo. Ce jack de sortie est une seconde sortie pour alimenter un second ampli ou peut être raccordé au jack d'entrée **R** du DI et peut aussi être sélectionnable en utilisant une pédale. Si **M** s'engage avec une pédale double TRS, l'une ou les deux sorties peuvent être sélectionnées (**R** ou **S** ou les deux).
- T. Entrée combo femelle XLR, jack TRS & TS – montée sur le châssis à l'aide de deux vis Philips sur le panneau arrière du StrobeRack. Ce jack fonctionnera uniquement si l'entrée **A** du panneau avant n'est pas engagée. Cette entrée accepte un signal mono classique, un signal stéréo ou un signal équilibré.

*TS = Pointe-Masse (Tip-Sleeve) 6mm(¼ po) – La pointe transporte le signal et la masse est la mise à la terre.

**TRS = Pointe-Anneau-Masse 6mm(¼ po) (Tip-Ring-Sleeve) – La pointe et l'anneau transportent deux signaux mutuellement indépendants et la masse est la mise à la terre habituelle.

***XLR = Équilibré à trois broches - broche 1 = masse, broche 2 = + et broche 3 = - .

Ecrans du panneau avant du StrobeRack™

Il y a trois écrans sur le panneau avant :

1. Ecran de note

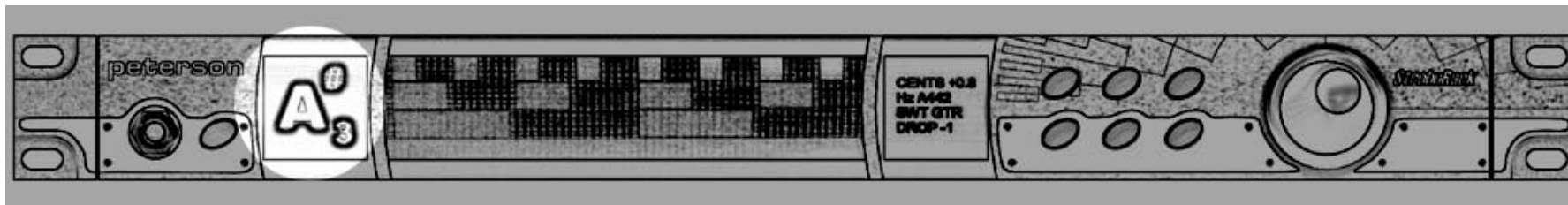

Cet écran affiche la note étant actuellement accordée/suivie par l'accordeur et son octave est représentée par un chiffre. Veuillez noter que si rien n'est branché sur le jack d'entrée, le micro intégré du StrobeRack est automatiquement activé et captera tous les sons environnants.

2. Écran du stroboscope

Cet écran affiche l'image d'accordage stroboscopique.

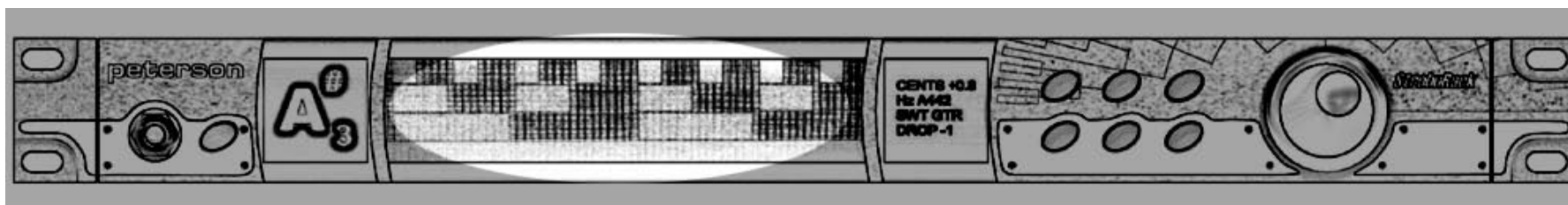

Si l'image se déplace vers la gauche, la note étant accordée est trop basse ; si elle se déplace vers la droite, la note est trop aiguë. Pour accorder la note, procédez aux réglages au niveau des mécanismes de l'instrument devant être accordé jusqu'à ce que l'image stroboscopique soit stationnaire ou complètement immobile.

3. Écran d'information

Cet écran affiche les paramètres qui sont actuellement activés sur l'accordeur.

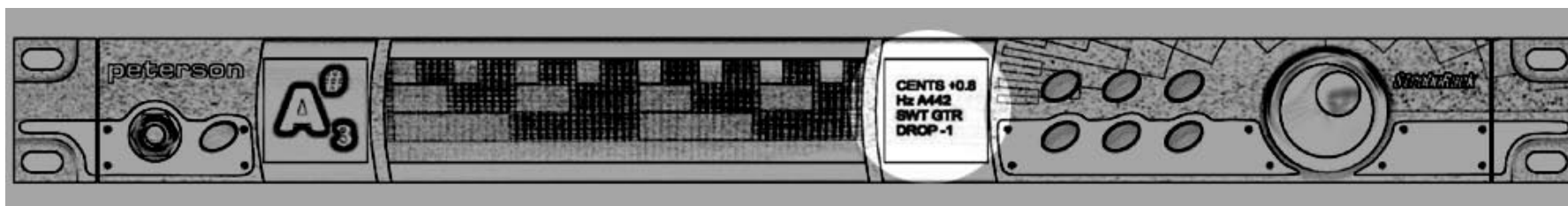

Ces paramètres comprennent le diapason, l'accordage alternatif, le Sweetener™ / tempérament, les cents et le pré réglage.

Commandes du panneau avant du StrobeRack™

Le panneau avant du StrobeRack dispose de sept boutons. L'un est sur la gauche, il coupe la(les) sortie(s) audio de l'accordeur.

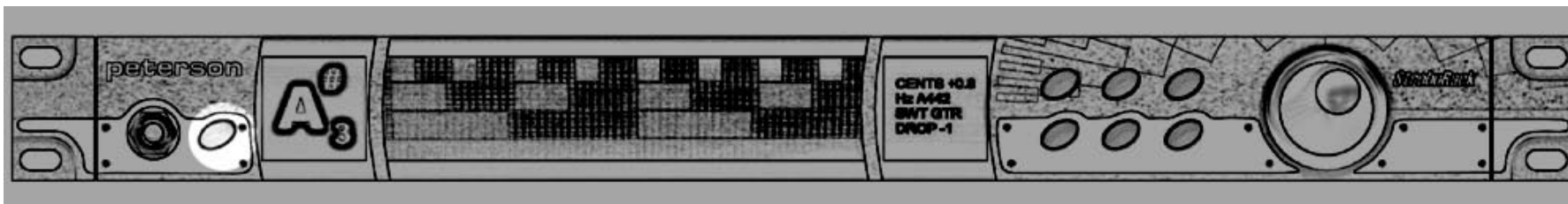

Le témoin lumineux bleu adjacent indique l'état de la fonction « mute » (silence). Quand ce témoin est allumé, les sorties de l'accordeur sont coupées pour un accordage en silence ; quand le témoin est éteint, les sorties sont actives et le signal de l'instrument passe au travers de l'accordeur sans être altéré. Le branchement d'une pédale de coupure en option au jack de pédale de coupure situé à l'arrière désactive le bouton « mute » du panneau avant, mais le témoin lumineux fonctionne dans tous les cas.

Du côté droit du StrobeRack, six boutons et une molette permettent un contrôle complet du fonctionnement et des caractéristiques de programmation de l'accordeur.

Après avoir appuyé sur l'un des boutons,

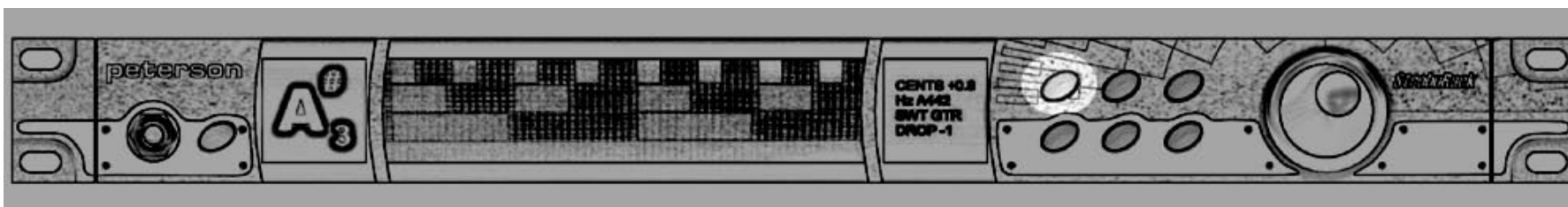

- les paramètres sur l'écran d'information peuvent être mis en surbrillance en tournant la molette...

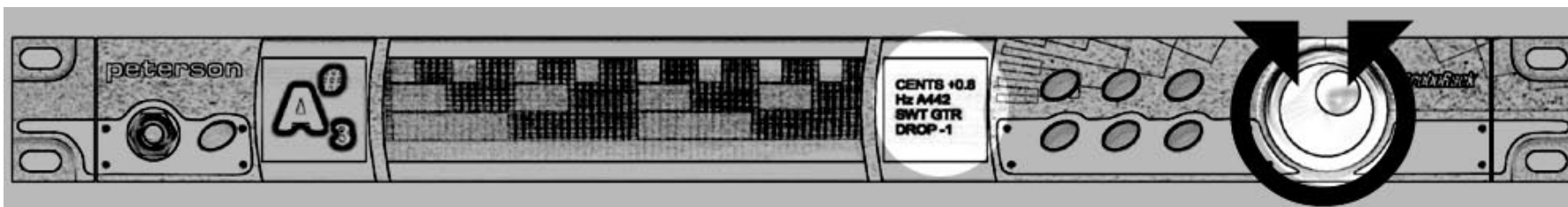

- ou être modifiés en appuyant légèrement sur la molette. Maintenir la molette enfoncée pendant 2 secondes ramène le paramètre sélectionné (Drop, SWT, cents, A4) à sa valeur par défaut.

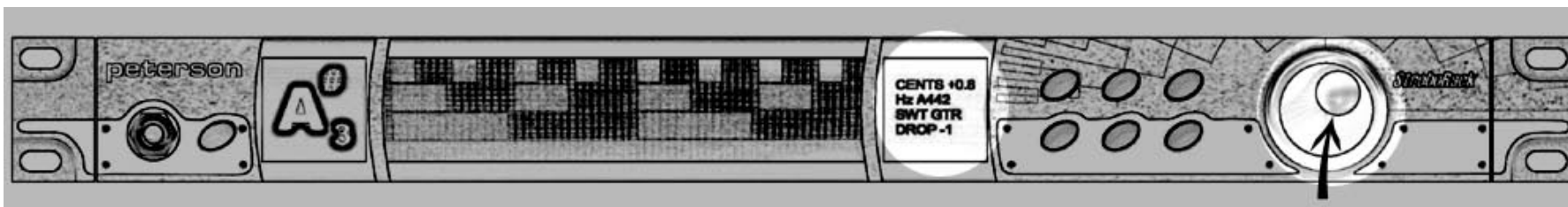

BOUTON MENU

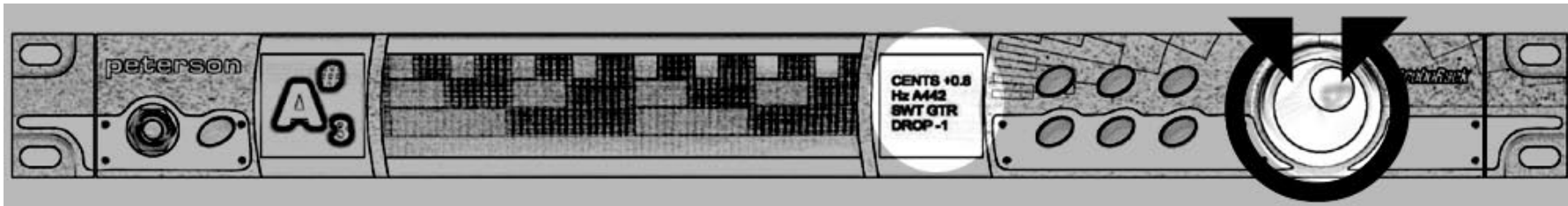

Lorsqu'il est enfoncé, une liste de paramètres apparaît. La rotation de la molette peut surligner chacun d'eux individuellement.



Les paramètres sous le bouton MENU comprennent :

AUTO – Contrôle si l'accordeur ou l'utilisateur sélectionne les notes devant être accordées (*AUTO*matiquement ou *MAN*uellement). **AUTO** est le réglage par défaut.

1. Surligne le paramètre en tournant la molette ;
2. Sélectionner en appuyant sur la molette ;
3. Modifier en fonctionnement Manuel en tournant la molette une nouvelle fois.



A440.0 – Contrôle le diapason par incréments de 0,5Hz. La plage de réglage est comprise entre 390,0Hz et 490,0Hz. La valeur par défaut est de 440,0Hz.

1. Surligner le paramètre en tournant la molette ;

2. Sélectionner en appuyant sur la molette ;

3. Modifier le diapason en tournant la molette une nouvelle fois.



Appuyez sur le bouton **SAVE** (sauvegarder) si vous souhaitez enregistrer la nouvelle valeur dans la mémoire.

PROG SWT – Permet la programmation de Sweeteners définis par l'utilisateur.

1. Surligner le paramètre En tournant la molette ;

2. Sélectionner en appuyant sur la molette et tourner pour sélectionner le diapason souhaité ;

3. Appuyer sur la molette pour commencer la programmation de la première note et tourner la molette pour régler la valeur en cent ;

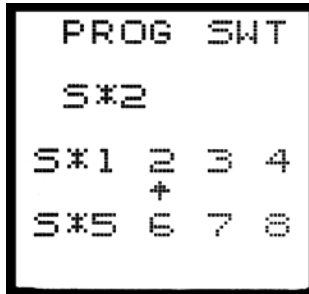
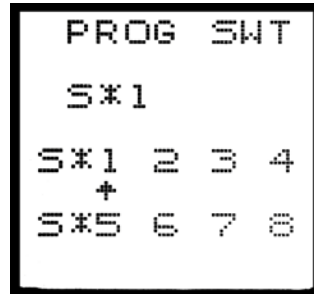

4. Appuyer sur la molette pour commencer la programmation de la note suivante et tourner la molette pour ajuster sa valeur en cent ;

5. Continuer sur toute la gamme jusqu'à ce que toutes les notes nécessaires aient de nouvelles valeurs de cent

6. Programmer chaque E (mi) de EADGBE (mi, la, ré, sol, si, mi) séparément. E↑ indique que le E (mi) du haut.

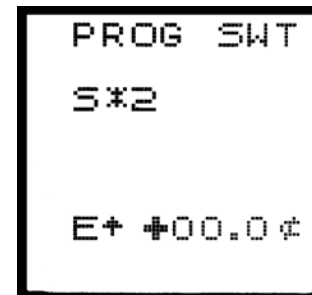
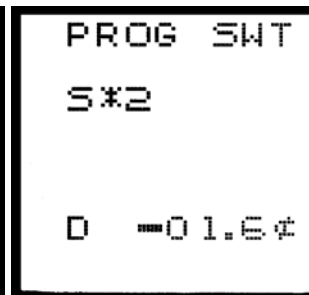
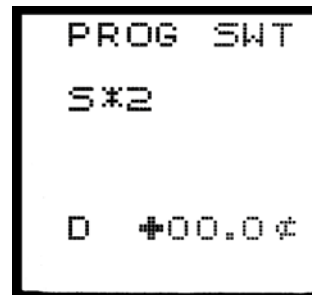

7. Quand toutes les notes sont programmées appuyez sur le bouton SAVE pour les enregistrer dans la mémoire du StroboRack OU ;
 8. Attribuez un nom personnalisé au Sweetener™. Tournez la molette pour faire défiler les lettres et les chiffres.
 Lorsque le caractère souhaité s'affiche, appuyez sur la molette pour passer à l'espace suivant : 8 espaces sont disponibles.
 Lorsque l'édition du nom est terminée, appuyez sur le bouton SAVE.



CLR SWTS – Permet la suppression des Sweeteners définis par l'utilisateur ; la valeur en cent des 8 Sweeteners programmables sera ramenée à zéro et tous les noms personnalisés seront remplacés par les noms d'usine par défaut (remarque : les pré réglages d'usine ne peuvent pas être supprimés).

Utilisez la molette Data Wheel pour mettre CLR SWTS en surbrillance, puis appuyez sur la molette pour le sélectionner. Appuyez à nouveau sur la molette pour confirmer que vous souhaitez supprimer ou effacer tous les Sweeteners programmables.



SCRN SVR. - Contrôle l'économiseur d'écran/la bannière intégrée du StrobeRack qui apparaît quand l'accordeur est dérivé. Les bannières statiques, défilantes ou clignotantes préréglées sont sélectionnables ainsi que la possibilité de créer une bannière personnalisée par l'utilisateur pour afficher le nom d'un groupe, une adresse Internet ou une chanson. Un logo immobile peut être utilisé pour éviter de distraire l'audience tandis qu'un message défilant ou clignotant peut attirer leur attention sur le nom du groupe, le prochain concert, un surnom, etc. Il s'agit d'une caractéristique unique au sein de l'équipement en rack et cela signifie que le StrobeRack effectue toujours une tâche utile en tant qu' « écran publicitaire » même lorsqu'il n'est pas utilisé ou lorsqu'il est présent sur scène. Ci-dessous, veuillez trouver des exemples de message défilant et de message clignotant.



Le réglage par défaut en usine n'affiche aucun message, le signal est suivi qu'il soit en mode silencieux ou non. Si l'accordeur est branché à un instrument, mais ne reçoit aucun signal, il affichera automatiquement le logo statique de StrobeRack. Ceci disparaît à nouveau pour laisser place à l'image mobile du stroboscope quand le signal est à nouveau reçu.

CHOISIR UN MESSAGE PREREGLE POUR L'ECONOMISEUR D'ECRAN/LA BANNIERE

1. Tournez la molette pour mettre le paramètre en surbrillance.

2. Appuyez sur la mollette pour voir les choix. Le premier concerne l'image du stroboscope. Le sélectionner signifie que l'image indiquera si l'accordeur est en mode silence ou non. "STROBO" fait apparaître le logo immobile du StrobeRack quand l'accordeur est dérivé. "PRE NAME" fait apparaître le nom du préréglage actuel. "CUSTOM" fait apparaître le message que l'utilisateur a programmé. Faites tourner la molette pour mettre en surbrillance l'image souhaitée, puis appuyez pour la choisir.

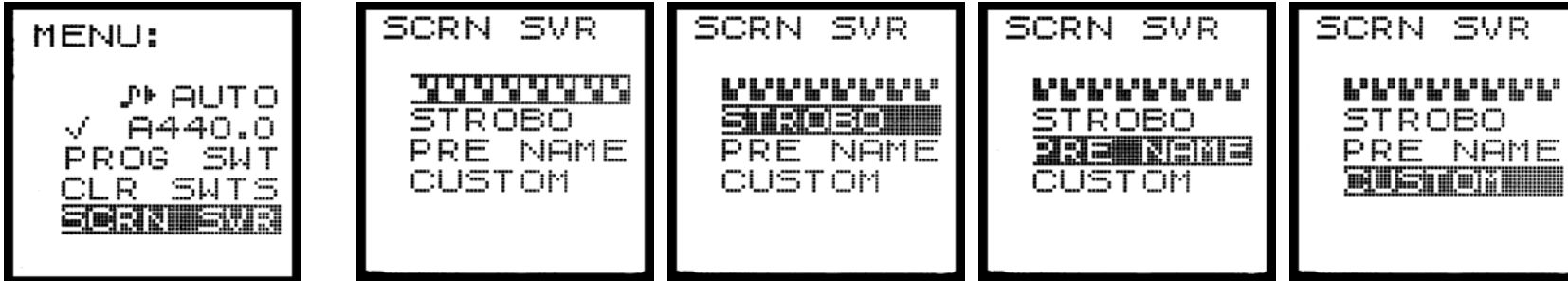

L'écran déroulant/clignotant apparaît ensuite. Tournez la molette pour choisir entre le déroulement et le clignotement et appuyez sur le bouton SAVE pour enregistrer votre choix dans la mémoire.



Pour voir le résultat, assurez-vous que le StrobeRack™ n'est pas en mode silence (en mode dérivation).

PROGRAMMATION D'UN MESSAGE PERSONNALISE POUR LA BANNIERE

Après avoir appuyé sur le bouton MENU, tournez la molette dans le sens horaire pour mettre "SCRN SVR" en surbrillance et appuyez sur la molette pour afficher la page SCRN SVR. Tournez la molette pour mettre "CUSTOM" en surbrillance et appuyez sur la molette pour le sélectionner. Le paramètre d'usine par défaut "STROBE TUNING BY PETERSON" apparaît.

A présent, comme décrit dans la partie sur l'attribution d'un nom aux Sweeteners™, tournez la molette pour sélectionner les lettres, les chiffres et les espaces puis appuyez dessus pour passer à la lettre/le chiffre/l'espace suivant(e). Utilisez le caractère "□" quand vous souhaitez que l'espace à la suite de votre message soit tronqué et être ramené au démarrage immédiat. Une fois terminé, appuyez sur le bouton SAVE. Pour activer le nouveau message voir **CHOISIR UN MESSAGE PREREGLE POUR LA BANNIERE** ci-dessus.



BOUTON CENTS

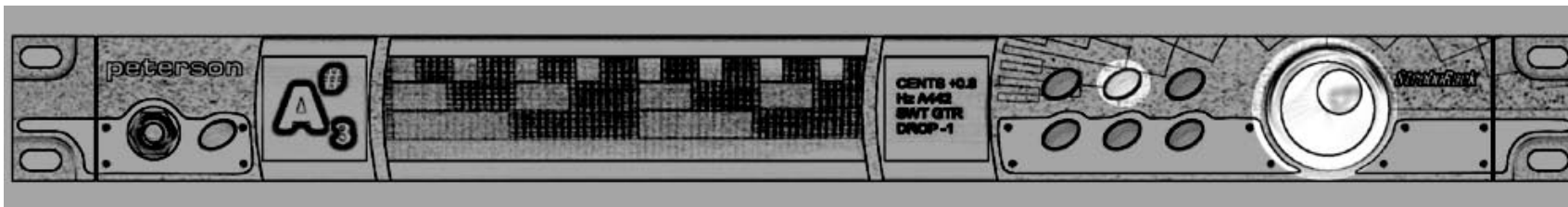

Quand ce bouton est actionné, la valeur cent est mise en surbrillance (la valeur par défaut est 00,0 cents).

Utilisez la molette pour entrer une valeur supérieure (horaire), ou une valeur inférieure. Cette valeur n'est active que pendant le temps où l'accordeur est allumé. Cette fonctionnalité peut être utilisée pour aligner rapidement (temporairement) le StrobeRack™ à un piano désaccordé afin de permettre un accordage postérieur d'autres instruments pour qu'ils y correspondent. Elle peut aussi être utilisée pour mesurer l'accord ou le tempérament existant dont les valeurs sont inconnues en jouant chaque note et en réglant la commande de cent pour figer l'image. Le décalage de cent en résultant est affiché avec une résolution de 0,1 cent sur l'écran de menu. Lors de la mesure d'un accordage, assurez-vous que l'accordeur est réglé sur EQU, sinon la mesure ne sera pas utilisable. Cette commande peut aussi être utilisée pour aligner rapidement (temporairement) le StrobeRack à un enregistrement qui est légèrement désaccordé par rapport au diapason standard. Les raisons pour cela sont diverses. Il peut s'agir d'une vitesse de bande/ play-back altérée tout comme d'instruments qui, au moment de l'enregistrement, étaient accordés de manière interne mais qui sont différents du diapason standard.

BOUTON PREREGLAGE

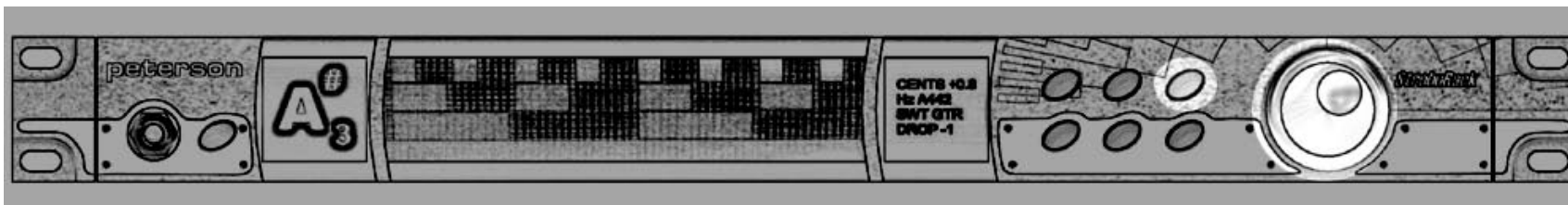

Ce bouton contrôle le pré réglage actif à un moment donné. Un pré réglage *StrobeRack Preset* consiste en une combinaison d'un Sweetener (SWT) et d'une valeur DROP qui peut être programmée dans n'importe quel ordre par l'utilisateur et être rapidement modifiée en tournant la molette ou en utilisant une pédale* distante.

*avec le SR_EX Expander installé uniquement. La pédale est disponible en tant qu'accessoire auprès de www.peterson tuners.com/store

BOUTON SWEETENER™

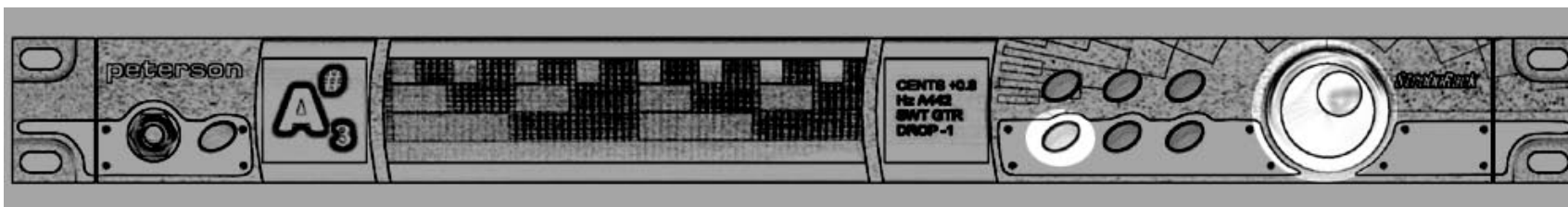

Ceci permet à l'utilisateur de choisir un Sweetener (voir pages 10 & 11). En utilisant la molette (G), les Sweeteners individuels peuvent être sélectionnés.

BOUTON D'ACCORDAGE ALTERNATIF

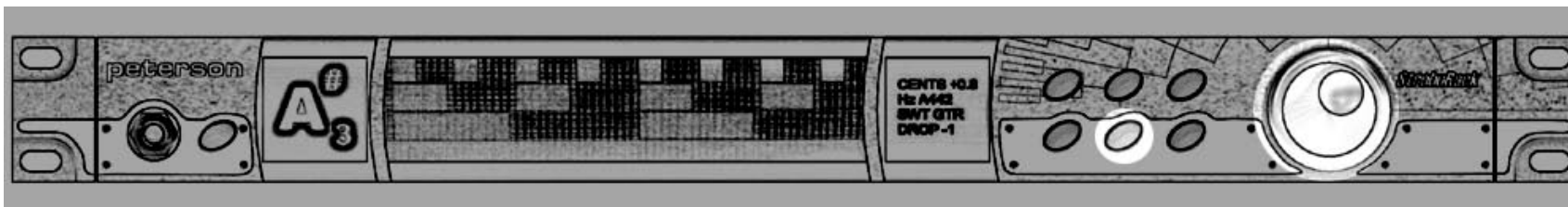

Ceci permet à l'utilisateur de baisser la note de l'accord actuel à tout moment.

Utilisez la molette pour saisir la valeur de la diminution de ton ; -1 signifie un abaissement d'un demi-ton, -2 signifie deux demi-tons en dessous, etc.

BOUTON SAVE (SAUVEGARDE)

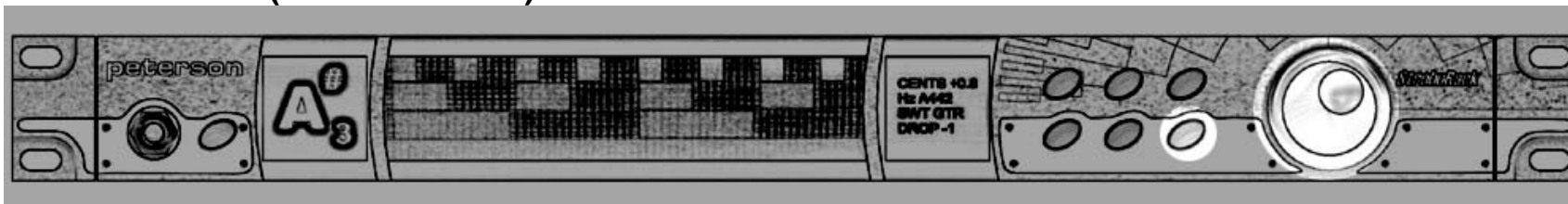

Le bouton SAVE (sauvegarde) permet à l'utilisateur d'accéder à la page SAVE. La molette permet l'enregistrement, la suppression, le remplacement, l'ajout ou l'ignorance (Exit) des paramètres actifs.

TONALITES AUDIO

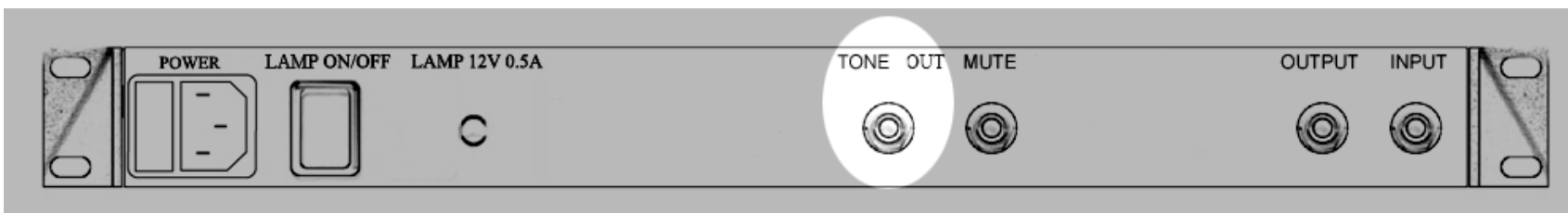

Les signaux de référence audio sont disponibles à partir du jack "Sound Out" sur le panneau arrière du StroboRack™. Le branchement d'un cordon avec un jack de ¼ po (6,3mm) active la tonalité, qui peut alors être branchée sur un ampli à l'aide de l'autre extrémité du cordon. Réglez la commande Auto/Man sur MAN et faites dérouler les notes en utilisant la molette. Positionnez toujours le volume de l'ampli sur zéro avant de vous y brancher. Ce signal peut aussi être utilisé pour étalonner un accordeur logiciel tel que le StroboSoft™ de Peterson, éliminant ainsi les erreurs de carte son de l'ordinateur.

Sweeteners™ de Peterson

NOM	SWEETENERS	NOM	TEMPERAMENTS HISTORIQUES
01 EQU	Tempérament égal	JMA	Intonation juste - majeure
02 GTR	Guitare tempérée	JMI	Intonation juste - mineure
03 ACU	Guitare acoustique	4MT	Meantone de quart-virgule
04 DAD	DADGAD (ré, la, ré, sol, la, ré) tempéré	6MT	Meantone de sixième virgule
05 G12↓	12 cordes (cordes standard)	PYT	Pythagore
06 G12↑	12 cordes (cordes d'octave)	WRK	Werckmeister
07 BRT	Guitare barytone tempérée	KRN	Kirnberger
08 BAS	Guitare basse tempérée	KLN	Kellner
09 BFE	Guitare électrique Buzz Feiten®	YNG	Young
10 BFE ^{IN}	Intonation de guitare électrique Buzz Feiten®	VAL	Vallotti
11 BFB	Guitare basse Buzz Feiten®	RAM	Rameau
12 BFB ^{IN}	Intonation de guitare basse Buzz Feiten®		
13 BFA	Guitare acoustique Buzz Feiten®		
14 BF12↓	12 cordes Buzz Feiten® 12 (cordes std.)		
15 BF12↑	12 cordes Buzz Feiten® 12 (cordes d'octave)		
16 SE9	Accordage en E9 (mi9) pour guitare Steel (E(mi) aigu)	NOM	SWEETENERS PROGRAMMABLES
17 SC6	Accordage en C6 (do6) pour guitare Steel	S-1	Tempérament programmable par l'utilisateur
18 OE9	Accordage en E9 (mi9) pour guitare Steel (E(mi) 0,0 cent)	S-2	Tempérament programmable par l'utilisateur
19 U12	Accordage pour guitare Steel universelle	S-3	Tempérament programmable par l'utilisateur
20 DBO	Tierces parfaites pour Dobro®	S-4	Tempérament programmable par l'utilisateur
21 DB	Tierces semi-tempérées pour Dobro®	S-5	Tempérament programmable par l'utilisateur
22 VLN	Quintes parfaites pour violon	S-6	Tempérament programmable par l'utilisateur
23 VLA	Quintes parfaites pour alto	S-7	Tempérament programmable par l'utilisateur
24 CLO	Quintes parfaites pour violoncelle	S-8	Tempérament programmable par l'utilisateur

Quelques mots à propos des Sweeteners de Peterson

Un "Sweetener" consiste en un groupe d'au plus douze notes, qui sont précisément et individuellement réglées en degrés de netteté et d'uniformité pour adoucir l'accord des instruments en utilisant un accordeur Peterson.

De nombreux musiciens sont familiers du fait d'avoir à peaufiner l'accordage de leur instrument après avoir utilisé un accordeur numérique. Les Sweeteners de Peterson permettent de ne pas avoir à le faire.

Les noms de Sweetener sont une simple indication ; par exemple, les paramètres Dobro[®] peuvent être utilisés pour accorder toute guitare en accord ouvert en A (la), D (ré) ou G (sol).
Les Sweeteners ne sont disponibles que dans les accordeurs Peterson Tuners.

EQU	Non tempéré
GTR (GTR™)	Sweetener Peterson pour guitare, qui rend les intervalles 4ème et 5ème (ainsi que la tierce G (sol) à B (si)) plus consonants.
ACOUST (ACU™)	Le Sweetener Peterson pour guitare acoustique, un accordage étiré unique qui compense l'utilisation du capo.
DADGAD (DAD™)	Accordage tempéré Peterson pour les guitares accordées en DADGAD (ré, la, ré, sol, la, ré).
G12↓ (G12↓ STD™)	Accordage tempéré Peterson pour les 6 cordes standard des guitares 12-cordes.
G12 (G12↑ OCT™)	Accordage tempéré Peterson pour les 6 cordes d'octave des guitares 12-cordes.
BARITONE (BRT™)	Accordage tempéré Peterson pour les guitares barytones.
Bass (BAS™)	Sweetener Peterson spécifique pour guitare basse à utiliser lors d'un jeu avec piano.
B^F-Elec (B^FE)	Accordage spécial pour guitares électriques disposant du Buzz Feiten Tuning System ^{®*} .
B^F-Elec^{IN} (B^FE^{IN})	Ecarts d'intonation pour les guitares électriques disposant du Buzz Feiten Tuning System ^{®*} .
B^F-Bass (B^FB)	Accordage spécial pour les guitares basses disposant du Buzz Feiten Tuning System ^{®*} .
B^F-Bass^{IN} (B^FB^{IN})	Ecarts d'intonation pour les guitares basses disposant du Buzz Feiten Tuning System ^{®*} .
B^F-Acoustic (B^FA)	Accordage spécial pour les guitares acoustiques disposant du Buzz Feiten Tuning System ^{®*} .
B^F-12↓STD (B^F12↓)	Accordage spécial pour les 6 cordes standard des guitares 12-cordes disposant du Buzz Feiten Tuning System [®] .
B^F-12↑OCT (B^F-12↑)	Accordage tempéré pour les 6 cordes d'octave des guitares 12-cordes disposant du Buzz Feiten Tuning System [®] .
PSG-SE9 (SE9)	Accordage tempéré dérivé du système Jeff Newman pour la guitare Steel accordée en E9 (mi9). Les E (mi) sont aigus de 9,8 cents.
PSG-SC6 (SC6)	Accordage tempéré dérivé du système Jeff Newman pour la guitare Steel accordée en C6 (do6).
PSG-OE9 (OE9)	Accordage tempéré dérivé du système Jeff Newman pour la guitare Steel accordée en E9 (mi9). Les E (mi) sont à 0,0 cents.
PSG-U12 (U12)	Accordage universel pour guitare 12 cordes Pedal Steel (E9/B6 – mi9/si6).
DOBRO^{®**}(DB[○]™)	Accordage Dobro ^R tempéré (tierces pures pour accordages ouverts en A (la), D (ré) ou G (sol)) – Accorder en position de jeu.
DOBR[®] (DB[■]™)	Accordage Dobro ^R tempéré (tierces demi-tempérées pour accordages ouverts en A (la), D (ré) ou G (sol)) – Accorder en position de jeu.
VIOLIN (VLN™)	(C)GDAE ((do), sol, ré, la, ré) en intervalles 5ème parfaits pour l'accordage de violon (violons 4 & 5 cordes). L'accordage doit se faire avec un archet.
VIOLA (VLA™)	CGDA (do, sol, ré, la) en intervalles 5ème parfaits pour accordage d'alto. Veuillez noter : L'accordage doit se faire avec un archet.
CELLO (CLO™)	CGDA (do, sol, ré, la) en intervalles 5ème parfaits pour accordage de violoncelle. Veuillez noter : L'accordage doit se faire avec un archet.

Quelques mots à propos des tempéraments

Les tempéraments musicaux sont des systèmes utilisés pour déterminer où chaque note dans une octave (12 notes) doit être placée par rapport aux autres. Le tempérament le plus communément utilisé en musique moderne est le *tempérament égal*, dans lequel l'“espace” ou *intervalle* entre chaque note et sa voisine immédiate est toujours de 100,0 cents. Toutefois, il existe de nombreuses autres méthodes utilisées pour diviser l'octave. Ces tempéraments sont dits « inégaux ». Appuyez sur le bouton Temp et utilisez la molette pour faire défiler les différents tempéraments :

Equal (EQU) : Tous les intervalles de demi-ton sont larges d'exactly 100,0 cents.

Just Major (JMA): Il est possible que l'intonation juste soit la façon connue la plus ancienne de diviser l'octave. La version Just Major propose des tierces majeures sans rythme, utilisées pour accorder les ensembles de cuivre & à vent en bois.

L'intonation juste est souvent appelée “accordage naturel”, à cause de ses intervalles consonants. Elle est habituellement utilisée par les cuivres pour améliorer le son de jeu de l'ensemble. Certains de ces éléments sont aussi utilisés dans l'intonation de chœur.

Just Minor (JMI) : Tierces mineures sans rythme, voir ci-dessus.

Quarter (¼) Comma Meantone* (4MT): Tempérament meantone, utilisé pour le clavecin.

One Sixth (1/6th) Comma Meantone* (6MT): Tempérament meantone utilisé pour les instruments de musique anciens tels que le luth, la viole, la viole de gambe, etc.

Pythagorean (PYT) : Quintes sans rythme, introduites par le mathématicien Grec Pythagore (569 – 475 BC).

Werckmeister III* (WRK): Introduite par l'organiste allemand Andreas Werckmeister (1645 - 1706), pour l'accordage d'orgue et de clavecin. Accordage flexible grâce auquel certaines touches distantes sont jouables. Chaque touche garde une couleur particulière.

Kirnberger III* (KRN): Compositeur, théoricien et étudiant de Bach, Johann Philipp Kirnberger (1721-1783) a conçu le tempérament Kirnberger. Il y est souvent fait référence en tant que l'un des tempéraments les plus simples, puisqu'il n'y a pas de tierce pure à l'exception de l'intervalle C-E (do-mi), le destinant donc aux musiques écrites en do majeur (C Major). Éviter les pièces en B (si), F# (Fa#) ou Db (réb) qui y étaient rares au moment de son introduction. Pour l'accordage d'orgue et de clavecin.

Kellner (KLN): L'accordage “*wohltemperirte Clavier*” (*bien tempéré*) d'origine introduit par Bach au début du XVIII^e siècle est redécouvert par le professeur Herbert Anton Kellner dans les années 70. Les quintes bien tempérées sont presque toutes égales, étant réduites de 1/5 par rapport à la virgule de Pythagore (4,7 cents).

Young* (YNG): Thomas Young (1773 – 1829) a introduit la théorie RGB d'origine des couleurs. Suite à ça, il a appliqué le même processus au tempérament musical. C (do) & F (fa) sont stables et il existe quelques sons de tierces, de quarts et de quintes particulièrement doux disposés parmi les touches. Largement utilisé dans l'accordage de piano-forte et de clavecin.

Vallotti* (VAL): Le bien tempéré de Francesco Antonio Vallotti's (1697-1780) pour le clavecin est très proche du tempérament égal. Il s'agit de l'un des plus doux des bien tempérés classiques.

Rameau* (RAM): Ce tempérament baroque français sur le tard par Jean-Philippe Rameau (1683 - 1764) est aussi connu en temps que “*Tempérament Ordinaire*” et comporte trois tierces majeures sans rythme.

**les tempéraments marqués d'une astérisque sont souvent accordés en utilisant un réglage Concert A avec A (la)=415Hz ou A(la)=392Hz selon la période à laquelle la musique devant être jouée a été écrite.*

**Le Buzz Feiten Tuning System est une marque déposée de Buzz Feiten Design et n'est en aucun cas affilié à Peterson Electro-Musical Products, Inc.

*** Dobro est une marque déposée de Gibson Guitar Corp. et n'est en aucun cas affilié à Peterson Electro-Musical Products, Inc.

Installation des préréglages sur le StrobeRack™ de Peterson

Au sein du StrobeRack, un préréglage correspond à une combinaison d'un choix de valeur de « Sweetener » et de « Dropped tuning ». Il est possible de créer une liste de ces préréglages qui peuvent être nommés et récupérés manuellement ou à l'aide d'une pédale distante* dans n'importe quel ordre. Quand un préréglage est activé, son nom clignote brièvement sur le grand écran central du stroboscope avant de revenir à l'image de stroboscope et l'accordage peut alors commencer.

Pour programmer un préréglage :

1. Appuyez sur le bouton de Sweetener et sélectionnez le Sweetener souhaité. Il peut s'agir d'un des Sweeteners de Peterson ou d'un réglage de Sweetener défini par l'utilisateur.

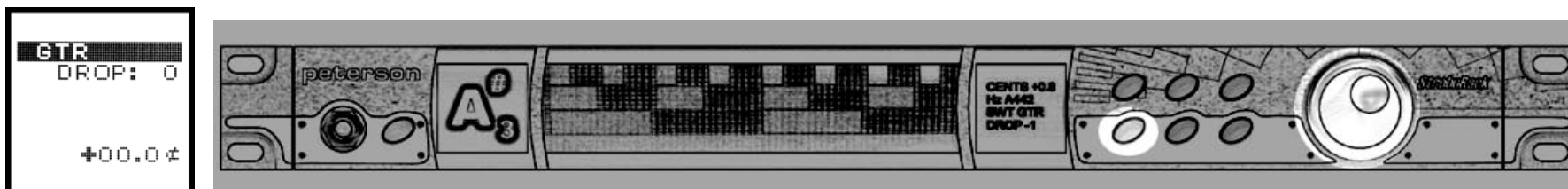

2. Appuyez sur le bouton d'accordage alternatif et sélectionnez le réglage d'accordage alternatif souhaité (au besoin).

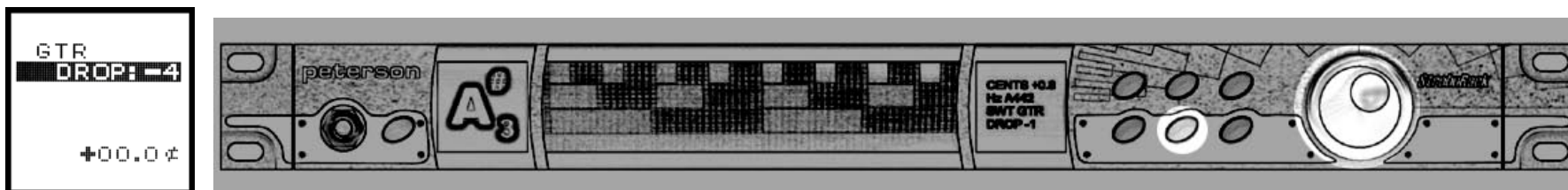

3. Appuyez sur le bouton de sauvegarde.

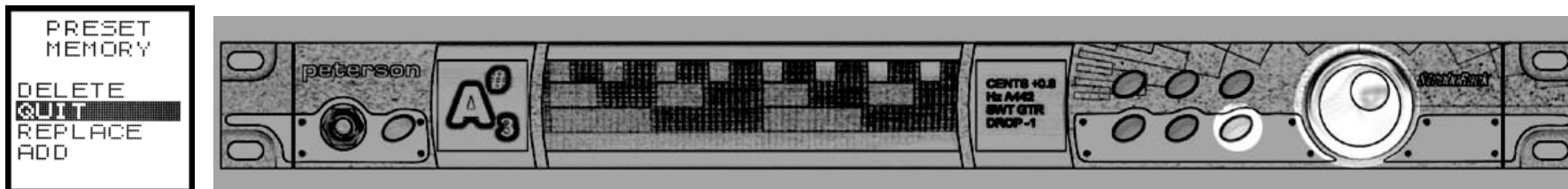

4. La fenêtre de préréglage s'affiche indiquant les choix suivants : DELETE (supprimer) (s'applique au dernier préréglage sélectionné), QUIT (quitter) (pour quitter le processus sans enregistrer le préréglage), REPLACE (remplacer) (s'applique au dernier préréglage sélectionné) et ADD (ajouter) pour ajouter un nouveau préréglage à la liste de ceux existants.

5. Tournez la molette pour mettre ADD (ajouter) en surbrillance.

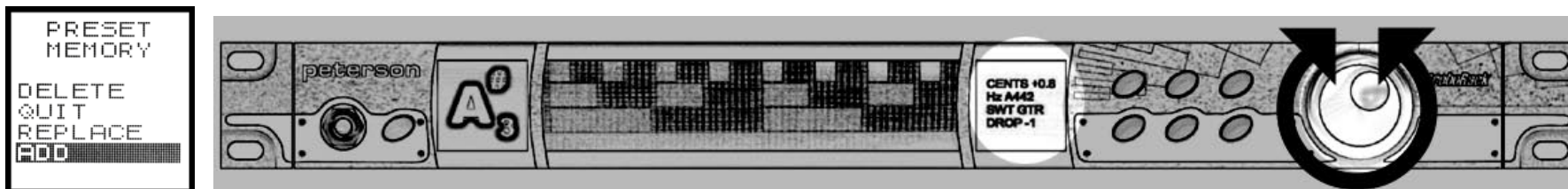

6. Appuyez sur la molette pour passer à la page d'attribution d'un nom.
7. Tournez la molette pour nommer le préréglage (si ce n'est pas nécessaire, passez cette étape et allez à l'étape 8)



8. Appuyez sur le bouton de sauvegarde pour enregistrer le préréglage et le nom.

*Avec le SR-EX Expander en option uniquement

Récupérer les préréglages

Appuyez sur le bouton de préréglage et utilisez la molette pour faire défiler les différents préréglages :

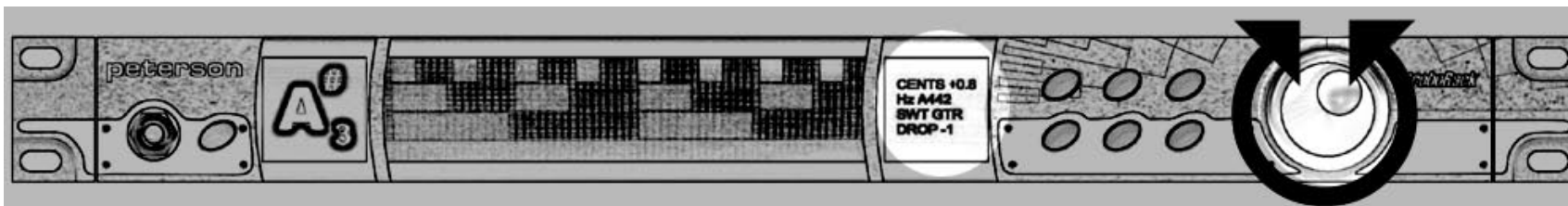
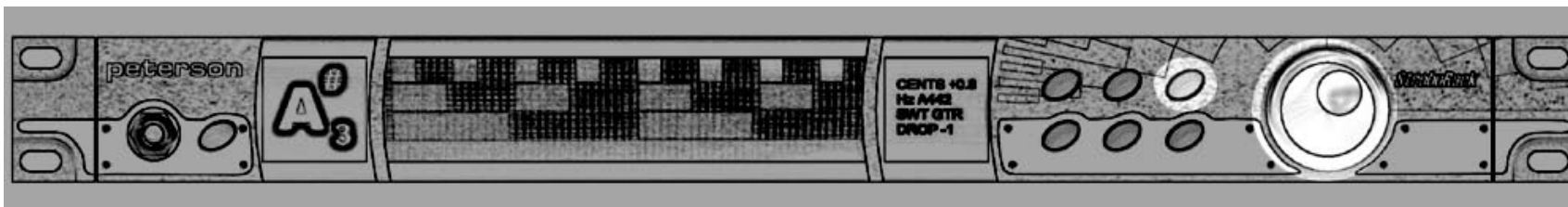

Si le SR-EX Expander est installé, branchez une double pédale à la prise située sur le panneau arrière et présentant l'indication MUTE/PRESET (muet/préréglage). Le branchement de la pédale du côté droit (ou de n'importe quelle pédale étant connectée à l'anneau de la prise) fera défiler les préréglages. Quand la pédale est branchée, le nom du préréglage clignote brièvement sur l'écran du stroboscope avant de repasser à l'image stroboscopique.

Régler l'intonation de guitare & de basse en utilisant votre StoboRack™ de Peterson

Après avoir décidé de la jauge de corde, avoir réglé la hauteur de corde (sillet & chevalet) et la tension de manche et tous les autres facteurs affectant considérablement l'intonation de la guitare, les longueurs de corde individuelle doivent être réglées. Pour ce faire, utilisez EQU (tempérament égal) dans le menu SWT du StoboRack.

- Abaissez et éloignez les capteurs des cordes pour éviter le « doublage » et l'attraction électromagnétique.
- Posez la guitare à plat sur un banc pour la régler, mais vérifiez toujours l'intonation avec l'instrument en position de jeu, puisque les mesures seront visiblement différentes (et ultérieurement audibles). Votre but doit toujours être de figer ou d'« encadrer » l'image sur l'affichage de l'accordeur à stroboscope ; moins il y a de mouvement plus les résultats sont précis.

La technique habituelle de réglage d'intonation est la comparaison de la 12ème frette et du flageolet. Dans cette méthode, le « flageolet » ou harmonique de la 12e frette est comparé à la corde barrée à la 12e frette, et la position du sillet de chevalet est réglée comme suit :

- Si la note barrée est en *bémol* comparée à la note „flageolet“, déplacez le sillet de chevalet *vers l'avant* pour raccourcir la corde.
- Si la note barrée est en *dièse* comparée à la note „flageolet“, déplacez le sillet de chevalet *vers l'arrière* pour rallonger la corde.
- Réglez jusqu'à ce que les deux notes barrées et le « flageolet » aient une tonalité identique.

Bien que ce soit un système habituel, il n'est pas toujours des plus satisfaisants.

L'alternative populaire consiste à régler chaque corde de manière à ce qu'elle s'accorde en *deux* points à une octave d'écart sur le manche en utilisant un accordeur à stroboscope. En utilisant la 5e et 17e frette en exemple :

- Accordez une corde à la 5ème frette.
- Vérifiez la corde à la 17^{ème}. Si elle est trop aiguë, déplacez le sillet vers l'arrière puis rallongez la corde. Si elle est trop basse, raccourcissez la corde en déplaçant le sillet vers l'avant. N'oubliez pas de fretter la corde à la pression que vous appliqueriez normalement lorsque vous jouez.
- Répétez cette procédure jusqu'à ce que chaque corde soit accordée autant que possible aux 5ème et 17ème frettes.

Cette méthode prend du temps et doit être répétée si vous changez les jauges de corde, mais si elle est bien effectuée, elle permet d'obtenir des résultats satisfaisants.

À présent, selon vos propres goûts, accordez votre guitare en utilisant l'un des nombreux Sweeteners™ du StoboRack. Découvrez comment votre instrument peut *réellement* sonner !

Les méthodes décrites ci-dessus sont à la portée de tous. Vous n'avez besoin que de vos oreilles et d'un accordeur à stroboscope [peterson](#) !

Veillez noter qu'il n'est aucunement fait référence à toute méthode impliquant des modifications structurelles de l'instrument. Ces dernières doivent faire l'objet d'un échange avec un technicien instrumentiste professionnel.

Sweeteners™ utilisateurs programmables

Il existe huit paramètres de Sweetener utilisateurs programmables dans le StrobeRack™ (S-1 à S-8). L'utilisateur peut spécifier un Sweetener et le programmer dans le StrobeRack afin de le récupérer à tout moment.

Lampe de panneau arrière

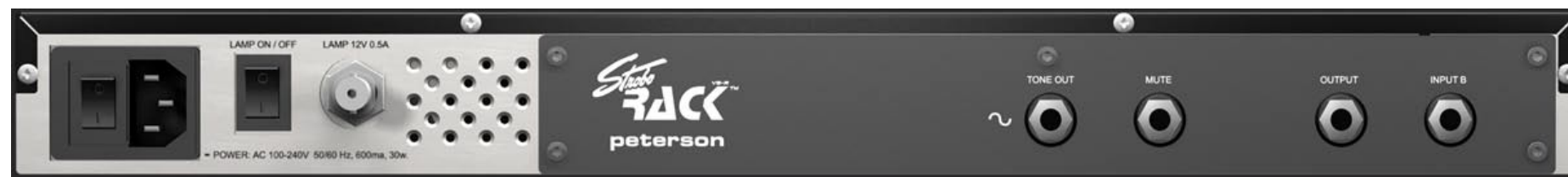

Interrupteur
MARCHE/
ARRÊT de lampe

Prise
lampe
BNC

Une prise BNC et un interrupteur ON/OFF (marche/arrêt) permettent l'ajout d'une lampe à col-de-cygne en option sur le panneau arrière du StrobeRack™. Cette lampe peut être utile en tant que témoin de travail ou en tant que lampe supplémentaire pour éviter les accidents sur des scènes peu éclairées. Les lampes DEL 12V, halogènes et à incandescence sont prises en charge.

Accessoires du StrobeRack en option

Module StrobeRack SR-EX PRO Expander

Pédale de coupure (pédale simple) à utiliser avec le *StrobeRack* ou le *StrobeRack SR-EX Expander™*

Pédale de sélection de pré réglage/de coupure (pédale double) à utiliser avec le *StrobeRack SR-EX Expander* uniquement.

Pédale de sélection de canal (pédale double) à utiliser avec le *StrobeRack SR-EX Expander* uniquement.

Lampe à col-de-cygne à utiliser avec le *StrobeRack* ou le *StrobeRack SR-EX Expander*.

Capteur de caisse Tuner Pickup TP-2 à pince

Options de commande à distance

StrobeRack VS-R™

Utilisez une pédale simple Peterson (Pièce# 403086) branchée au jack « Mute » sur le panneau arrière pour couper à distance le signal de sortie du StrobeRack afin de procéder à un accordage en silence.

La pédale simple de commande à distance (Pièce# 403086) est disponible auprès de votre revendeur Peterson ou sur www.peterson tuners.com.



Entrée de pédale
de coupure

Module StrobeRack™ SR-EX PRO Expander



INSTALLATION

Installez le SR-EX PRO Expander conformément aux consignes jointes.

GENERAL

Avec l'Expander installé, les capacités d'entrée, de routage et de raccordement du StrobeRack sont largement accrues, mais le fonctionnement de l'accordeur reste le même, tout comme toutes les fonctions et les procédures du panneau avant.

ROUTAGE DU SIGNAL

L'entrée combo du panneau arrière (Stéréo 6mm(1/4 po) /XLR) reconnaît automatiquement si une prise mono 6mm(1/4 po), stéréo 6mm(1/4 po) ou XLR est branchée et route le signal comme suit :

Entrée mono 6mm(1/4 po) vers Output 1 (sortie 1).

Entrée stéréo 6mm(1/4 po) vers Output 1 (sortie 1 - pointe) & Output 2 (sortie 2 - masse). (n'importe laquelle de ces entrées peut être raccordée vers l'entrée DI au besoin)

Entrée XLR vers sortie XLR, le StrobeRack SR-EX dispose des pilotes et des récepteurs de ligne équilibrés haute qualité OutSmart™ de THAT Corporation pour une qualité de son optimale.

(Remarque : Avec le SR-EX Expander installé, l'entrée mono du panneau **avant** est envoyée vers les Outputs 1 (sorties) uniquement).

JACK D'ENTRÉE DI

Il peut être utilisé pour raccorder une sortie 1 ou 2 (output) vers le DI actif intégré, ou en tant que DI entièrement indépendant pour un instrument séparé.

COMMUTATEUR DE MISE A LA MASSE

Ce commutateur commande la *masse du signal* (PAS la masse électrique). Le circuit DI dispose d'un commutateur qui permet de choisir entre Ground connected/Auto/Ground lifted (Masse connectée/Auto/Masse déconnectée). La position d'usine par défaut est AUTO, ce qui signifie que le StrobeRack détecte si il y a déjà une masse présente ou non et qu'il se commutera automatiquement.

Le StrobeRack est l'un des premiers produits audio à proposer une masse automatique, mais tandis que d'autres fabricants l'intégreront à l'avenir, souvenez-vous que dans un système à plusieurs racks disposant de la fonction de masse automatique, seul un rack peut être le « maître », sinon, une commutation constante se produira, désactivant ainsi la fonction de masse automatique (Auto-Ground) dans toutes les unités en rack sauf une.

FONCTIONNEMENT DE LA PEDALE A DISTANCE (double pédale 403087)

Utilisez une pédale double Peterson (Pièce# 403087) branchée au jack « Preset/Mute » sur le panneau arrière pour 1) faire défiler les préréglages à distance du StrobeRack et 2) couper le signal de sortie du StrobeRack afin de procéder à un accordage en silence.

Utilisez une deuxième pédale double Peterson (Pièce# 403087) branchée au jack « Output Select » sur le panneau arrière pour activer et désactiver à distance chacune des sorties mono double de l'Expander.

La pédale double de commande à distance 403087 est disponible auprès de votre revendeur Peterson ou sur www.petersontuners.com .



Entrée de double
pédale de sélection
de canal

Entrée de double
pédale
Coupure/Présélect.

Conseils pour garder votre instrument accordé

1	Lavez vos mains avant de jouer
2	Laissez votre instrument s'adapter à la température ambiante avant l'accordage
3	Accordez-vous toujours en <i>montant</i> vers le diapason cible, jamais en descendant
4	Gardez l'instrument à température constante lorsque vous jouez
5	Vérifiez fréquemment votre accordage
6	Essuyez votre instrument à l'aide d'un linge après avoir joué
7	Changez les cordes aussi souvent que possible dans les limites de votre budget
8	Lorsque vous changez de type/jauge de corde, réaccordez/réglez l'instrument
9	Sur les instruments à frettes, vérifiez leur usure
10	Nettoyez votre instrument régulièrement et minutieusement
11	Sur les instruments à corde, gardez les bords d'appui lubrifiés
12	Sur les instruments à vent, gardez les clés/pistons lubrifiés, vérifiez les patins.

Accorder des guitares

Les accordeurs Peterson sont les plus sensibles et les plus précis au monde. Ils sont complètement différent des accordeurs numériques/à aiguille, vous devez donc agir différemment avec eux.

Brossez légèrement la corde avec la pulpe de votre pouce ; le StrobeRack™ n'a besoin que d'un signal très faible pour fonctionner au mieux. Pincez la corde une fois, sans répétition. La sensibilité supérieure du StrobeRack signifie que l'image du signal apparaît IMMEDIATEMENT (sans le délai habituel des accordeurs numériques) et reste affichée plus longtemps. Accordez-vous toujours en position de jeu, même lors du réglage de l'intonation.

Si vous êtes un guitariste 12-cordes, vous pouvez choisir d'utiliser la fonction EQU pour accorder les 12 cordes ou attribuer un sweetener séparé aux cordes standard et aux cordes d'octave.

Accorder des guitares Pedal Steel

Les accordeurs Peterson sont les premiers et les seuls accordeurs à disposer d'accordages tempérés spécifiques pour la pedal steel similaires aux réglages rendus populaires par Jeff Newman.

De manière générale, ces accordages doivent être menés avec les deux pédales A (la) & B (si) enfoncées à moins que la guitare ait un désaccordage physique minimum.

Ces pré-réglages sont chromatiques et sont conçus pour couvrir à la fois les cordes à vide, les pédales et les leviers.

SE9 est un tempérament non-égal dans lequel les notes E (mi) sont aiguës de 9,8

0E9 est un tempérament non-égal dans lequel les notes E (mi) sont à 00,0 cents

SC6 est un tempérament non-égal pour les guitares steel utilisant un accordage en C6th (do 6^e).

U12 est un tempérament non-égal pour les guitares steel utilisant un accordage en E9/B6 (mi9/si6).

Accorder des guitares Lap Steel

De nombreux accordages spécialement tempérés pour les guitares lap steel sont disponibles sur notre forum & notre site Internet www.petersonstuners.com.

Accorder des guitares Dobro® * ou Resonator

Le StrobeRack comporte les premiers et les seuls pré-réglages avec des accordages purs et à tierces semi-tempérées pour les guitares resonator. Les accordages suivants sont possibles en utilisant n'importe lequel des deux pré-réglages :

Open A (ouvert en la) (A-C#-E-A-C#-E / la-do#-mi-la-do#-mi)

Open D (ouvert en ré) (D-A-D-F#-A-D/ré-la-ré-fa#-la-ré)

Open G (ouvert en sol) (D-B-D-G-B-D/ré-sol-ré-sol-si-ré)

N'oubliez pas d'accorder votre instrument en position de jeu.

*Dobro est une marque déposée de Gibson Guitar Corporation.

Accorder un violon, un alto ou un violoncelle

Le StoboRack™ dispose du premier et du seul pré-réglage en quintes pures pour violon, alto et violoncelle. Accordez en utilisant l'archet, puisqu'un pincement des cordes ne permet pas la déflexion des cordes en raison du poids de l'archet.

Pour un accord d'âge rapide dans des conditions difficiles, branchez un capteur de caisse TP Peterson au StoboRack et fixez le capteur à l'instrument devant être accordé.

Accorder des instruments "anciens"

La longue liste des tempéraments classiques du StoboRack peut être mise à profit pour des instruments tels que le clavecin, le luth et la viole de gambe. Souvenez-vous de modifier le diapason pour qu'il s'adapte à l'instrument en question ou à la période de la musique. Le diapason de concert de musique ancienne habituelle est de A (la) =415Hz, mais des diapasons de 392Hz et 430Hz sont aussi largement utilisés. La référence du diapason de concert du StoboRack est réglable par tranches de 0,5Hz à partir de 390Hz jusqu'à 490Hz. Les meantones (1/4 & 1/6) sont largement utilisés pour ces instruments.

Accorder des cuivres & des instruments à vent en bois

Utilisez le microphone intégré du StoboRack pour capter le son de l'instrument. Dans des environnements bruyants, placez un capteur de caisse TP sur la cloche ou le tuyau principal et branchez l'autre extrémité à l'accordeur. Essayez plusieurs endroits sur l'instrument afin d'obtenir les meilleurs résultats.

Accorder des cornemuses

Pour les grandes cornemuses écossaises, réglez la note de base & la note racine sur A (la), modifier la référence de diapason A (la) à 476Hz (ou dans le standard du Pipe Major, quel qu'il soit) et sélectionnez le pré-réglage Just Major (JMA). Fixez un capteur de caisse TP de Peterson aux bourdons puis au chalumeau pour accorder.

Pour le uilleann-pipe, la border-pipe, la cornemuse galloise & le biniou, réglez la note de base sur A (la), la note racine sur D (ré), modifier la référence du diapason A (la) en 440Hz et sélectionnez le pré-réglage Just Major. Fixez d'abord le capteur de caisse TP aux bourdons puis au chalumeau pour accorder.

Accorder des instruments acoustiques en général

Les instruments acoustiques non-amplifiés peuvent être accordés en utilisant le micro intégré du StoboRack ou le capteur de caisse TP de Peterson qui capte les vibrations de l'instrument.

Un micro externe disposant d'une prise 6mm(¼ po) peut aussi être utilisé.

Instruments accordés à un diapason de concert fixe ou inconnu.

Jouez une note sur l'instrument qui correspond au centre relatif de la gamme complète des notes jouables. Alors que la note sonne, réglez la valeur en Hz du diapason A (la) du StoboRack jusqu'à ce que l'image stroboscopique s'arrête de bouger.

Le StoboRack est désormais correctement étalonné pour l'instrument en question et peut être utilisé pour accorder les autres instruments afin que ces derniers soient tous accordés au premier.

Routage de signal du StoboRack™

1: Instrument – StoboRack - 1 Ampli (Exemple : Guitare électrique/Basse/Steel)

Remarques :

Signal d'entrée : mono non-équilibré 6mm (1/4 po), entrée **A** ou **B** (A surpasse B)

Signal de sortie : mono non-équilibré 6mm (1/4 po)

Pédale (ou bouton "mute") coupe le signal pour un accordage en silence

Signal provenant
du jack d'entrée
du panneau
avant ou arrière

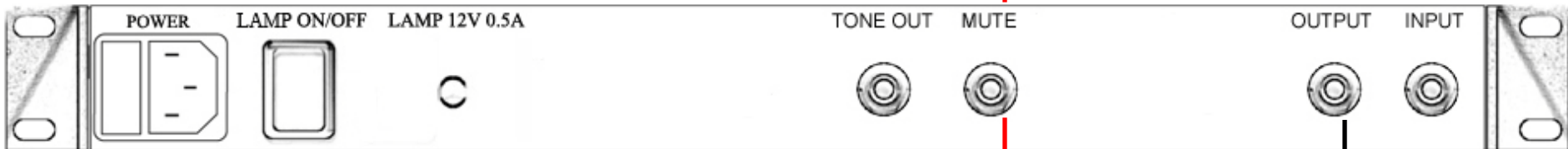

Interrupteur de
coupure TS

Vers
l'ampli/FX

Routage du signal du StrobeRack™ avec le SR-EX PRO Expander en option

1: Instrument – StrobeRack - 1 Ampli (Exemple : Guitare électrique/Basse/Steel)

Remarques :

Signal d'entrée : mono non-équilibré 6mm (1/4 po), entrée **A** ou **B** (A surpasse B)

Signal de sortie : mono non-équilibré 6mm (1/4 po)

Pédale (ou bouton "mute") coupe le signal de sortie 1 pour un accordage en silence

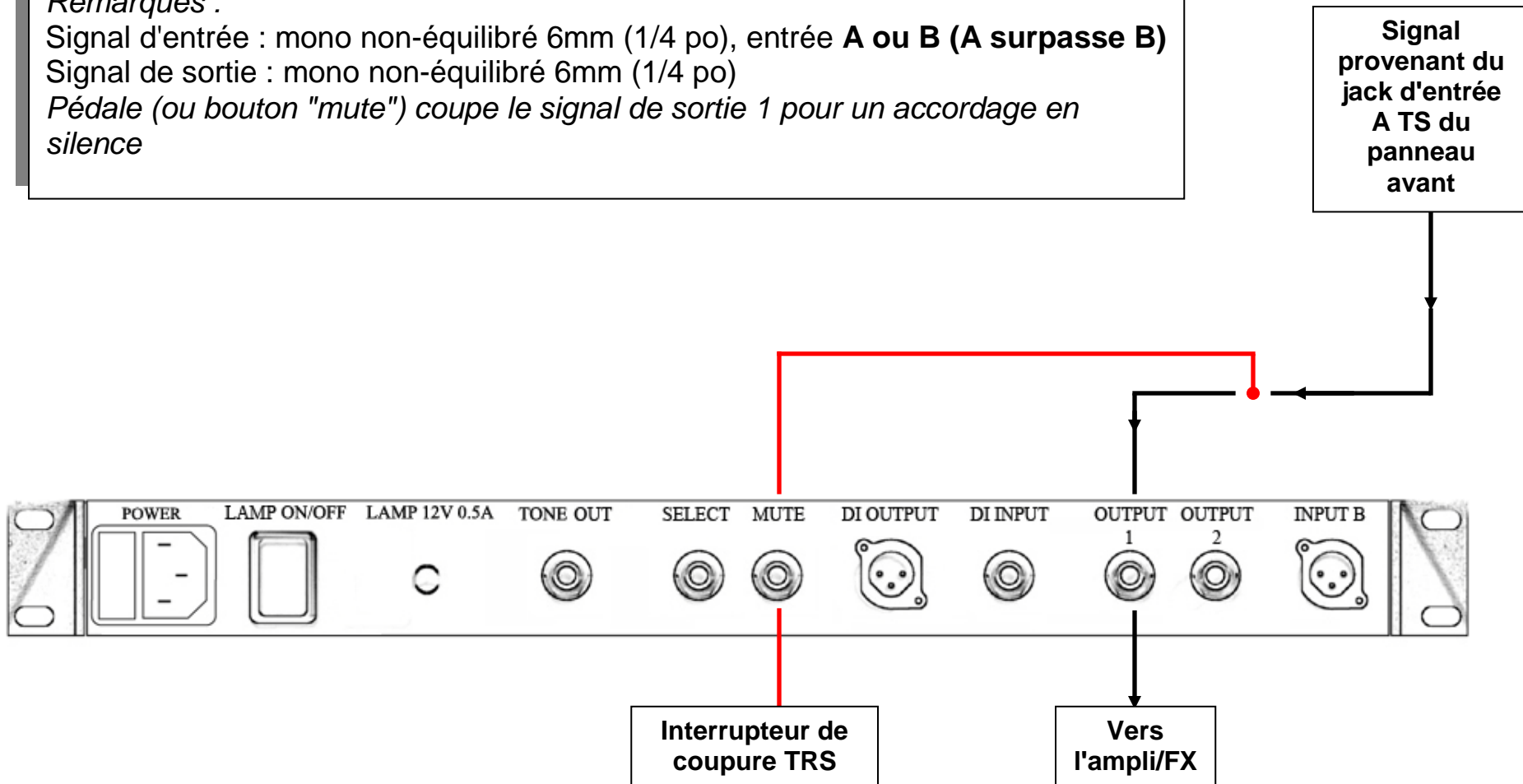

2: Instrument – StoboRack™ - 2 Amplis (Exemple : Guitare électrique/Basse/Steel)

Remarques :
Signal d'entrée : mono non-équilibré 6mm (1/4 po), entrée **A ou B**
(A surpasse B)
Signaux de sortie : mono non-équilibré 6mm (1/4 po) x 2
La pédale ou le bouton coupe le signal de sortie 1 & 2 pour un accordage en silence

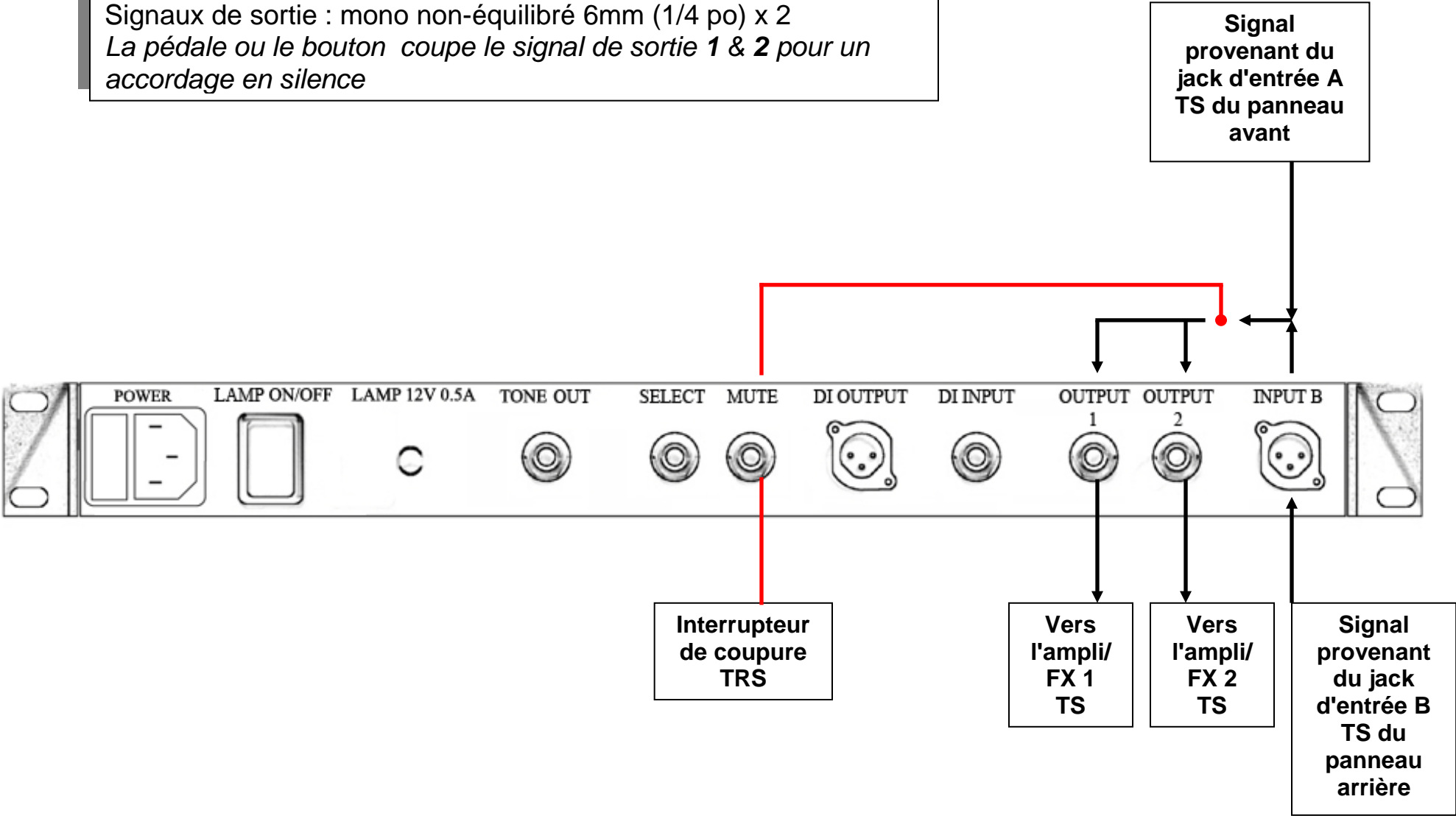

3: Instrument – StroboRack™ - 2 Amplis commutables (Exemple : Guitare électrique)

Remarques :

Signal d'entrée : mono non-équilibré 6mm (1/4 po), pointe d'accordage de l'entrée A ou B (A surpasse B)

Signaux de sortie : mono non-équilibré 6mm (1/4 po) x 2 - allumé ou éteint

Les pédales allument les canaux de sortie ou coupent le signal de sortie 1 ou 2, suivant celui qui est actif

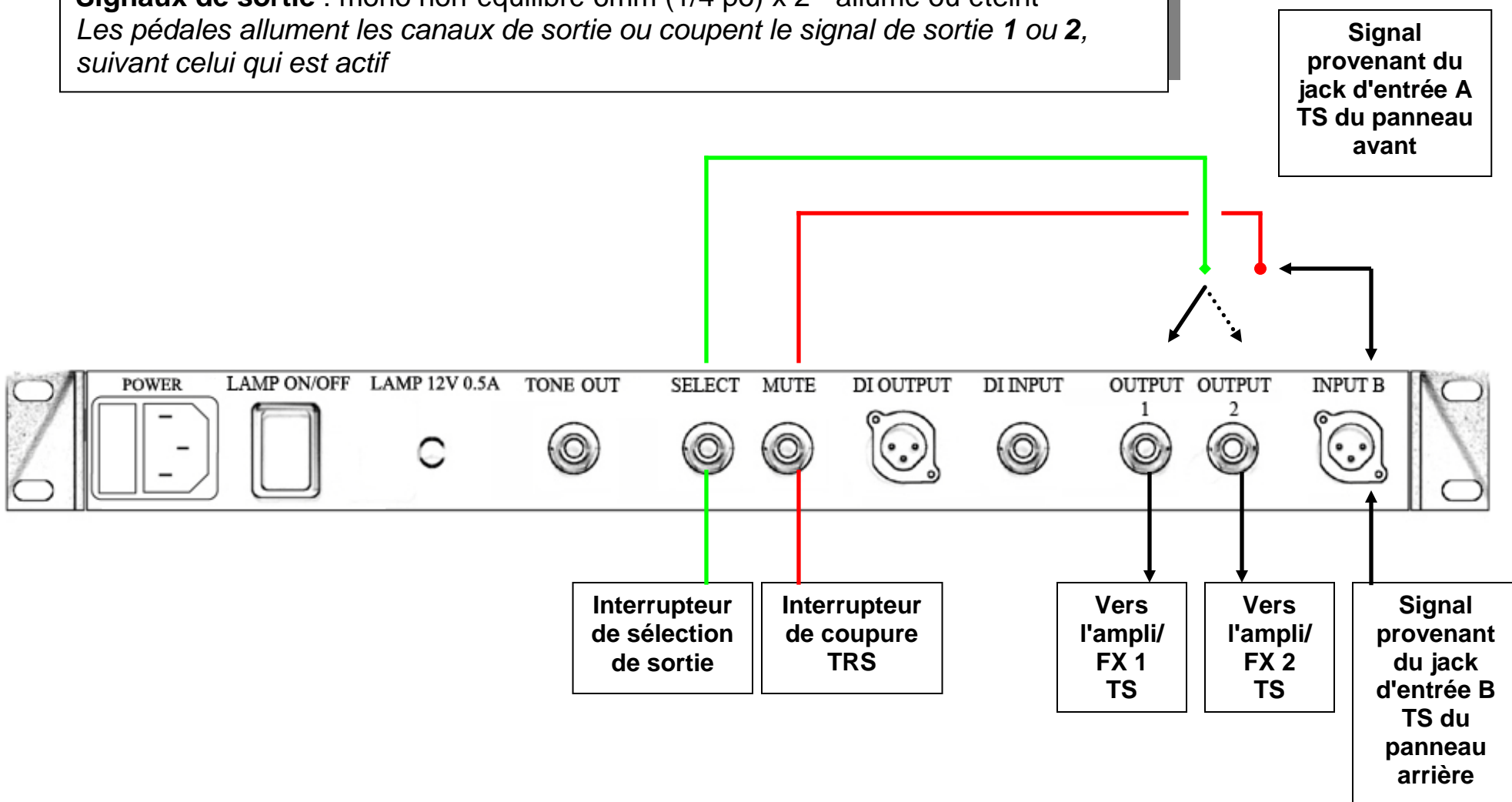

4: Instrument – StoboRack™ - Ampli – Sono (Exemple : Basse électrique)

Remarques :

Signal d'entrée : mono non-équilibré 6mm (1/4 po), pointe d'accordage de A ou B (A surpasse B)

Signaux de sortie : mono non-équilibré 6mm (1/4 po), XLR équilibré
Interrupteur DI sur "GND"

La pédale/le bouton coupe le signal de sortie 1 et la sortie DI pour un accordage en silence

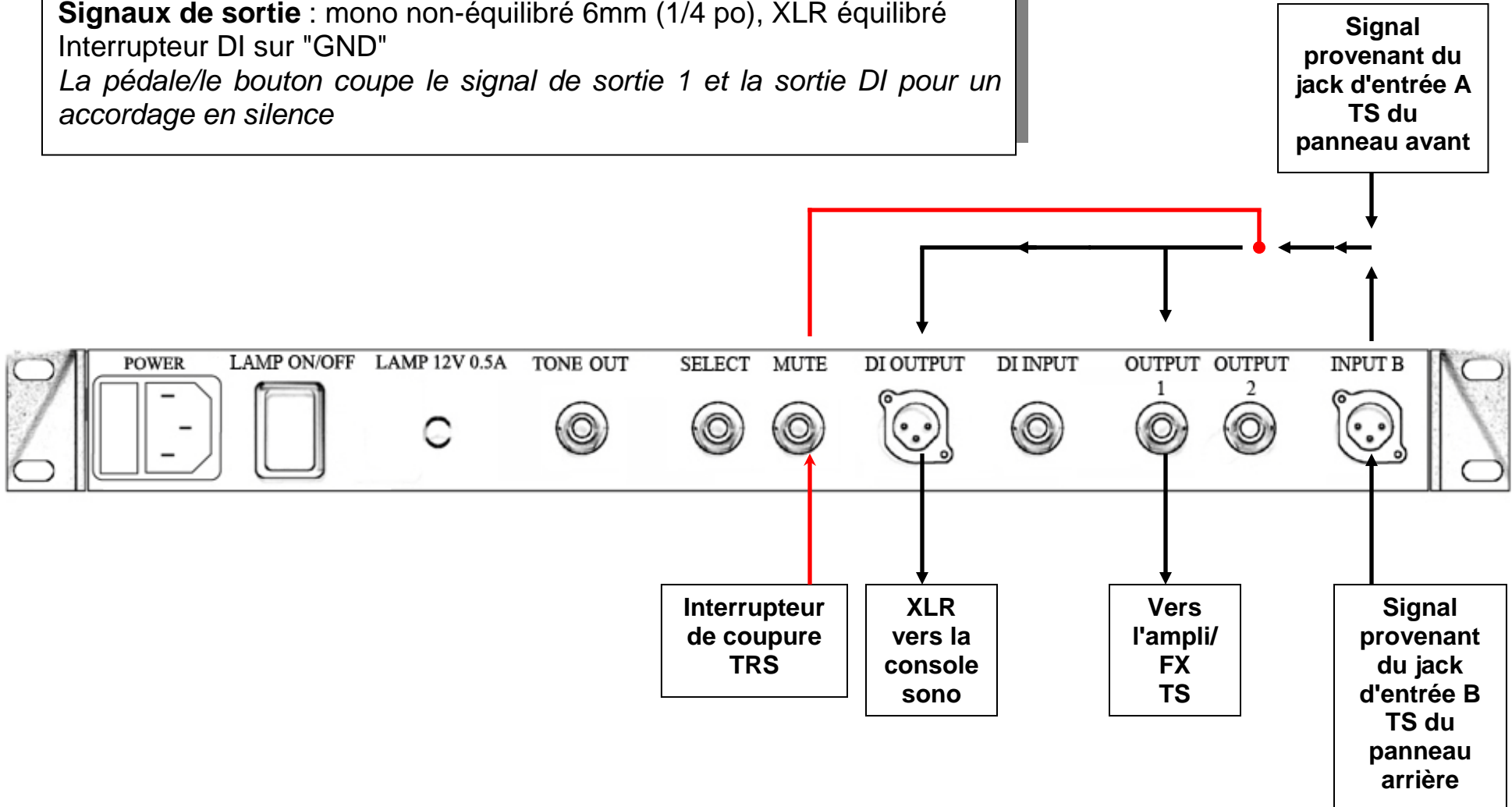

5: Instrument – StoboRack™ - Sono (Exemple : Guitare électroacoustique)

Remarques :

Signal d'entrée : mono non-équilibré 6mm (1/4 po), pointe d'accordage de sortie **A** ou **B** (**A** surpasse **B**)

Signaux de sortie : XLR équilibré

La pédale/"mute" ou le bouton coupe le signal de sortie DI pour un accordage en silence

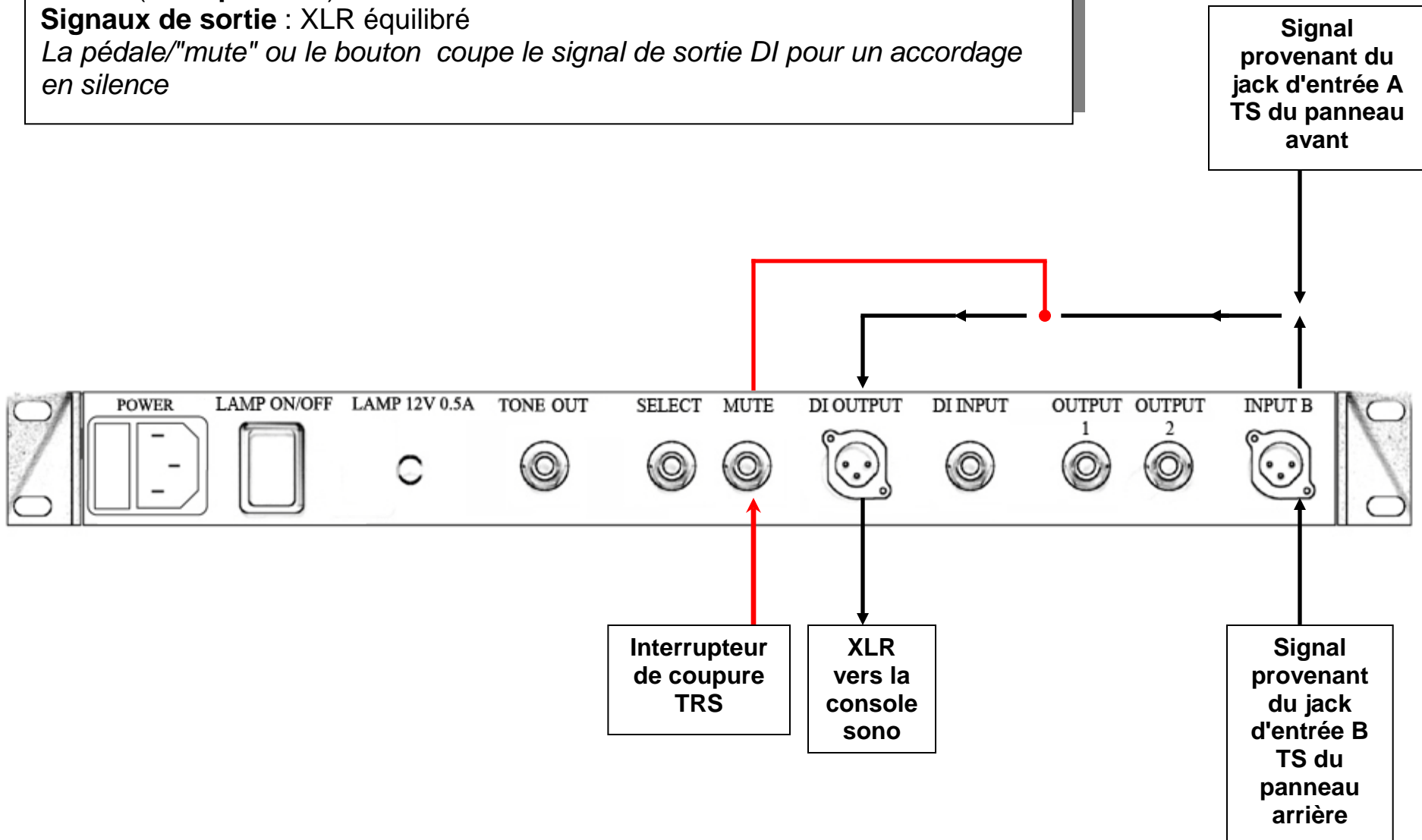

6: Instrument – StrobeRack - 2 Amplis – Sono (Exemple : Basse électrique)

Remarques :

Signal d'entrée : mono non-équilibré 6mm (1/4 po), pointe d'accordage de **A** ou **B** (A surpasse B)

Signaux de sortie : mono non-équilibré 6mm (1/4 po), XLR équilibré

La pédale/le bouton de coupure coupe le signal de **sortie 1, 2 & DI** pour un accordage en silence

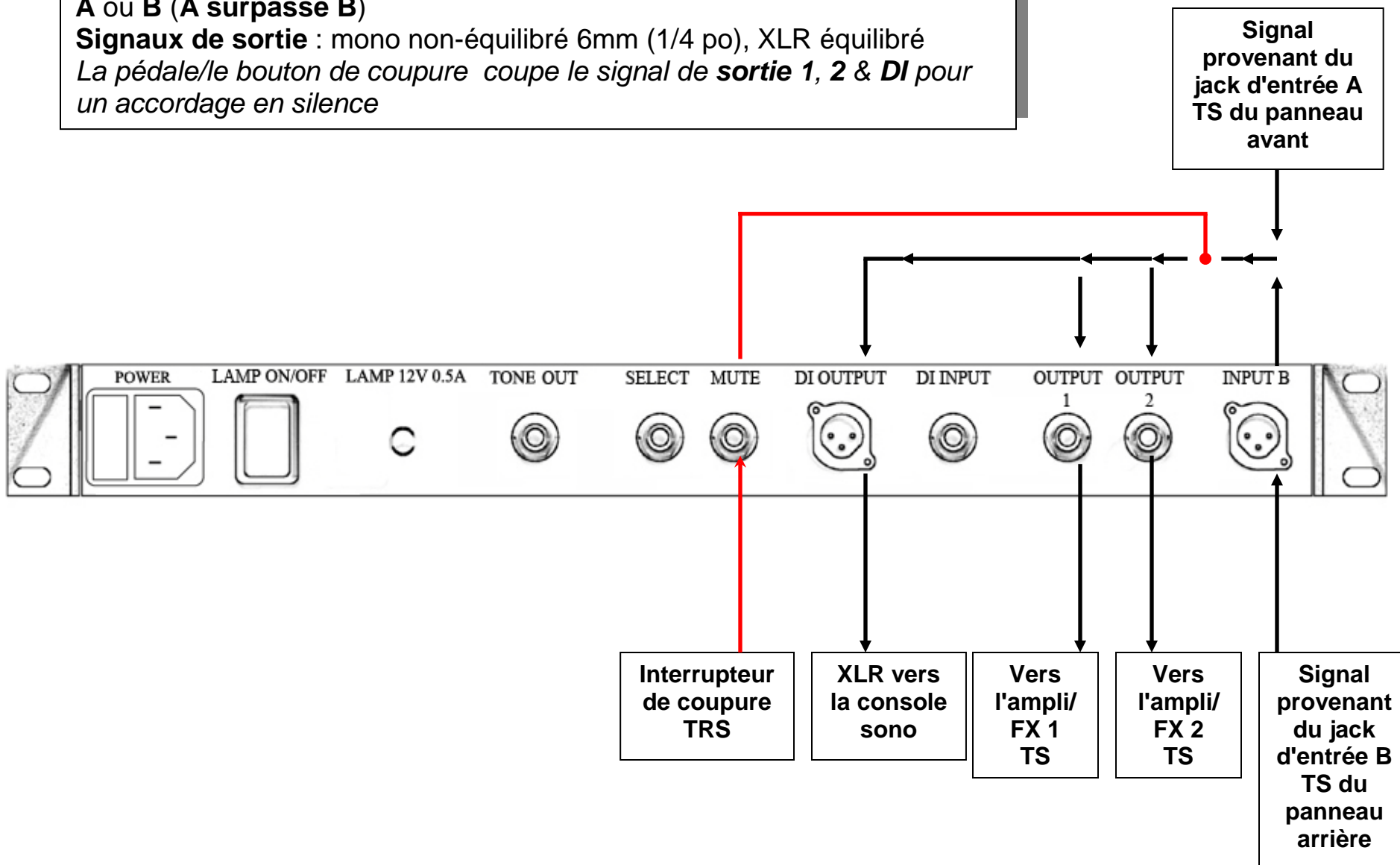

7: Instrument Stéréo – StoboRack™ - 1 Ampli - Sono (Exemple : Hybride guitare-basse)

Remarques :

Signal d'entrée : stéréo non-équilibré 6mm (1/4 po) - (pointe sur sortie 1, anneau sur sortie 2) **entrée B uniquement**

Signaux de sortie : mono non-équilibré 6mm (1/4 po) x 2, XLR équilibré

Les deux signaux de sortie restent séparés au sein de l'accordeur.

La pédale TRS ou le bouton "mute" coupe les sorties **1, 2** et **DI**.

La seconde double pédale commute entre la sortie **1** & **2**.

La pédale TS coupe les sorties **1** & **2** pour un accordage en silence

L'utilisateur peut raccorder la **sortie 1** ou la **sortie 2** à l'entrée **DI** en externe en utilisant un **cordon de raccord**, ce qui débranche le circuit **DI** du chemin de signal interne et le branche sur le signal d'entrée **DI**

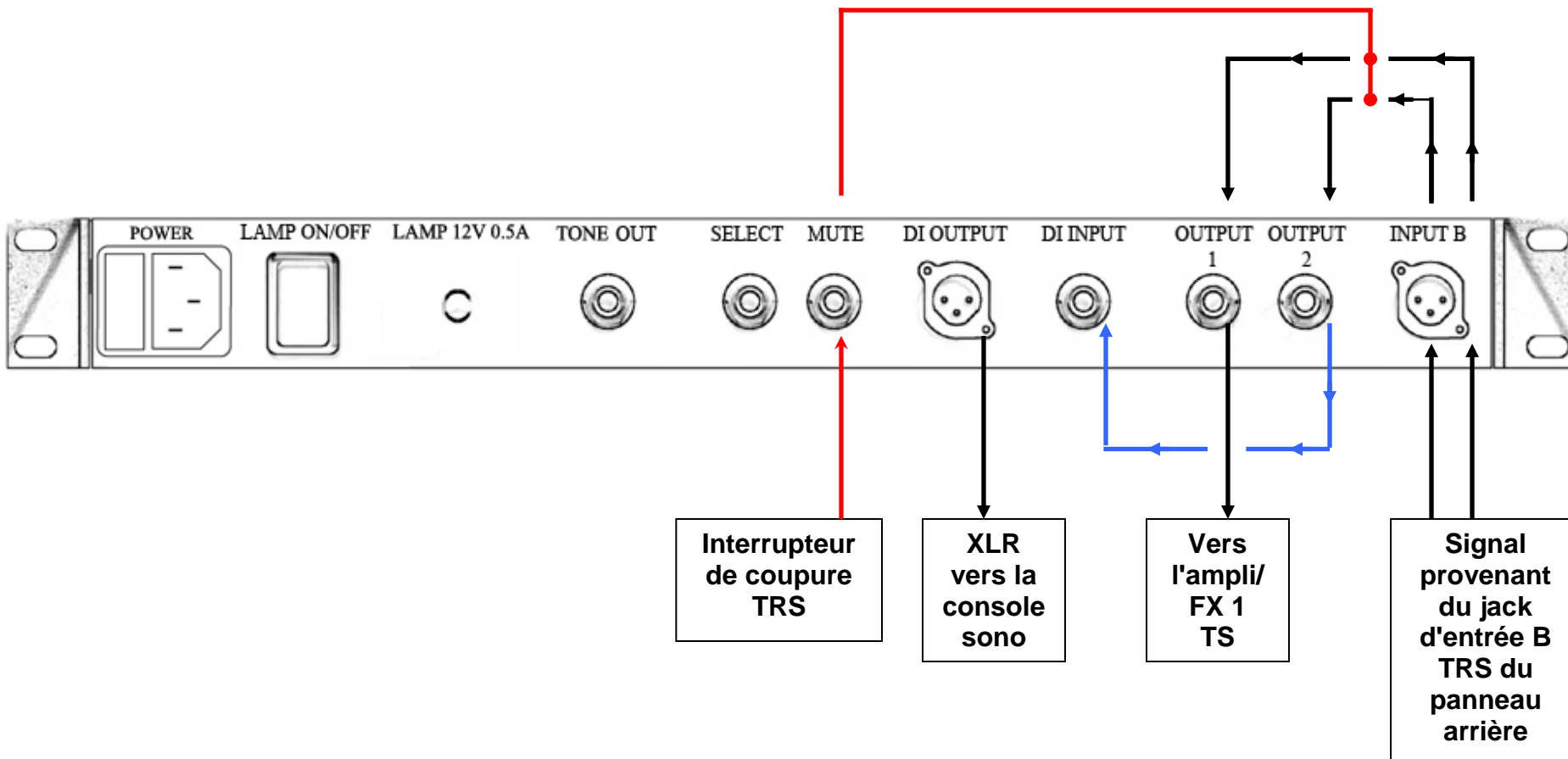

8: Instrument double mono – StoboRack™ - 2 Amplis (Exemple : Instrument de type Stick/Tap/Touch)

Remarques :

Signal d'entrée : stéréo non-équilibré 6mm (1/4 po) - (pointe sur sortie 1, anneau sur sortie 2) **entrée B uniquement**

Signaux de sortie : mono non-équilibré 6mm (1/4 po) x 2, XLR équilibré

Les deux signaux de sortie restent séparés au sein de l'accordeur.

La pédale TRS ou le bouton "mute" coupe les sorties 1, 2 et DI.

La seconde double pédale commute entre la sortie 1 & 2.

La pédale TS coupe les sorties 1 & 2 pour un accordage en silence

L'utilisateur peut raccorder la **sortie 1** ou la **sortie 2** à l'**entrée DI** en externe en utilisant un **cordon de raccord**, ce qui débranche le circuit DI du chemin de signal interne et le branche sur l'**entrée DI**

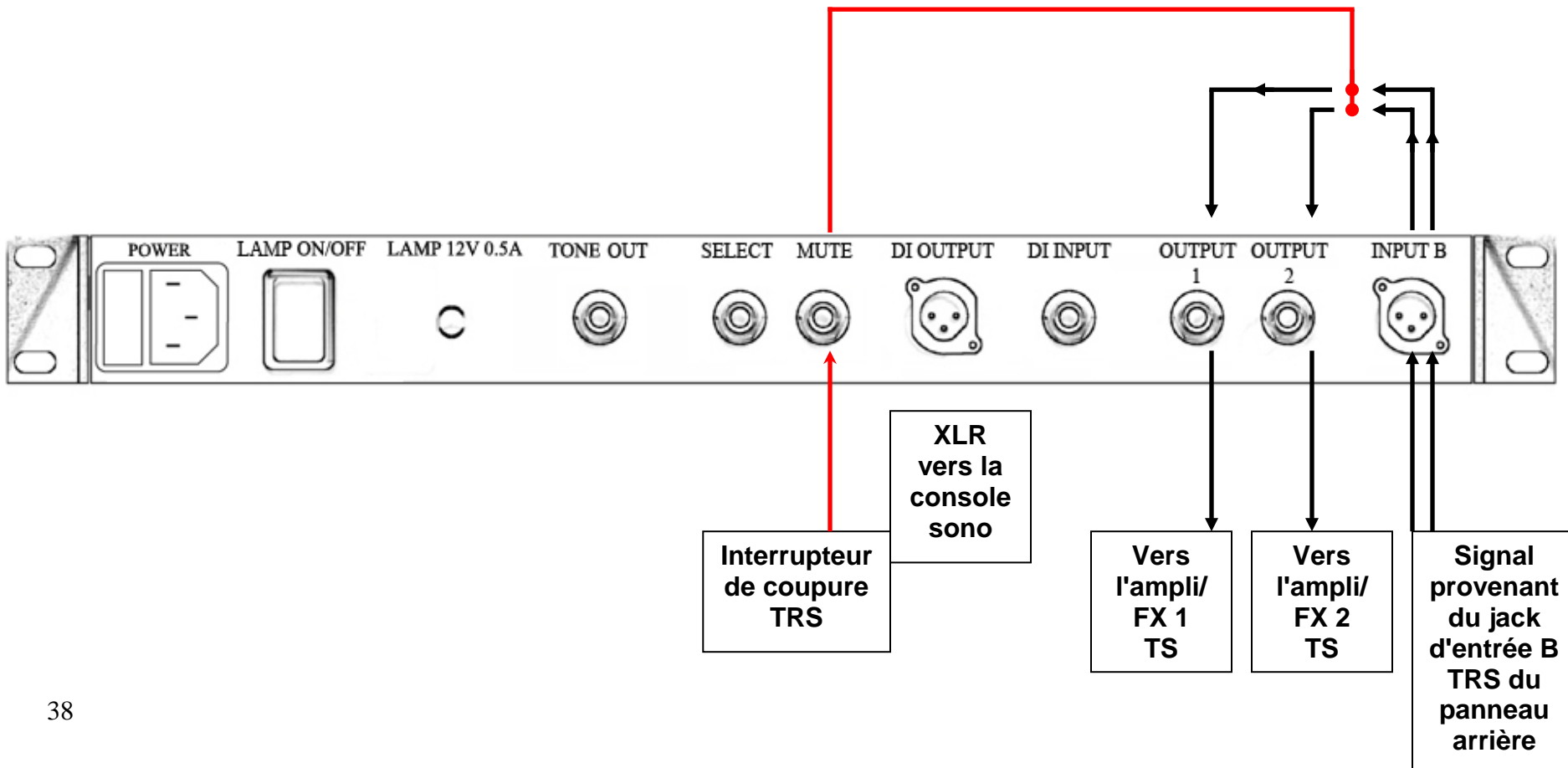

9: Instrument équilibré/microphone – StoboRack™ - Sono (Exemple : Studio)

Remarques :

Signal d'entrée : XLR équilibré, **entrée B uniquement**

Signal de sortie : XLR équilibré

Le circuit DI est automatiquement désactivé quand le signal est déjà équilibré

La pédale/le bouton de coupure coupe le signal de sortie XLR pour un accordage en silence

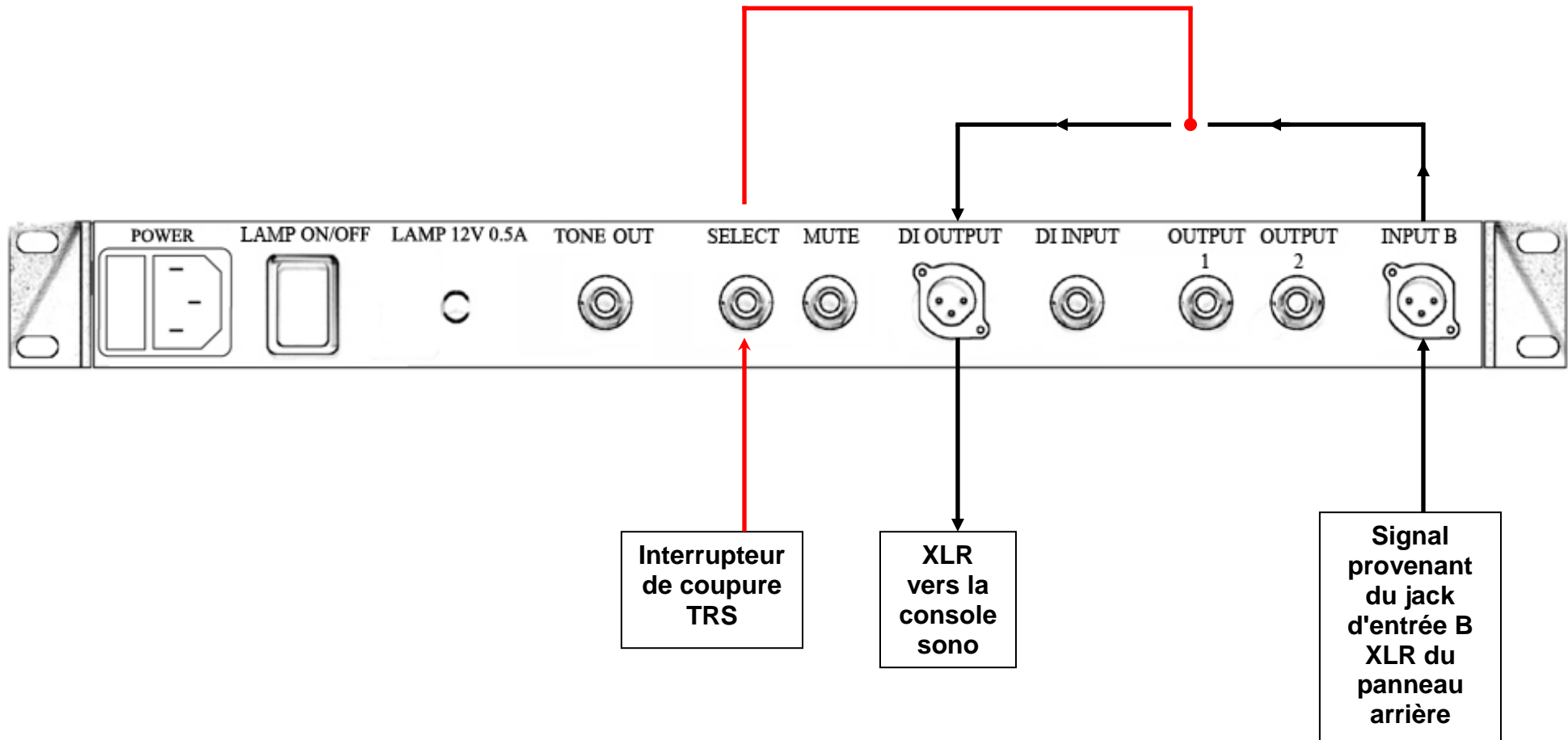

Foire aux questions

Q. Je suis guitariste et je m'accorde en do grave (low C) (quatre demi-tons en dessous). Est-ce que je peux utiliser les Sweeteners™ (comme GTR) ?

R. Oui. Sélectionnez GTR et utilisez la commande DROP à -4.

Q. Je joue sur un violon 5-cordes, est-ce que le pré réglage VLN le permet ?

A. Oui, le do grave (low C) est préprogrammé pour être à la quinte parfaite en dessous de sol (G).

Q. Je joue de la guitare pedal steel, comment faire pour que l'accordeur s'allume toujours avec le mode « E9 Sweetener » actif ?

R. Choisissez soit S-E9 ou O-E9 et attribuez ce sweetener à un pré réglage.

Q. Quel Sweetener dois-je utiliser lorsque je règle l'intonation de ma guitare ?

R. Il est conseillé d'utiliser le tempérament égal pour régler l'intonation. Après le réglage de l'intonation, choisissez un Sweetener pour accorder la guitare.

Q. Pourquoi n'y a-t-il que deux Sweeteners Dobro[®]/Resonator pour trois accordages et quelle est la différence entre eux ?

R. Chaque Sweetener comporte les tierces altérées relatives pour les trois accordages. Toutes les autres notes ne sont pas affectées, vous n'avez donc pas besoin de régler l'accordeur même si vous passez d'un accordage ouvert en G (sol) à un accordage ouvert en D(ré).

La différence entre les deux Sweeteners est que en DBO, toutes les tierces sont pures et que dans l'autre réglage, elles sont semi tempérées.

Q. Comment utiliser cet accordeur pour accorder un piano ?

R. vous pouvez utiliser StrobeRack pour accorder l'octave de tempérament (C4 à C5)

Toutefois, à côté de pianos électriques tels que les pianos Wurlitzer ou Rhodes, la fonction d'accordage étiré complet pour piano n'est disponible que dans le AutoStrobe™ 490ST de Peterson.

Q. Est-ce que le StrobeRack préserve sa mémoire quand je le débranche ?

R. Oui, le StrobeRack n'a pas besoin d'un « support batterie » pour maintenir sa mémoire indéfiniment.

Q. Est-ce que le StrobeRack™ peut être utilisé pour le Tap-tuning ?

R. Vous pouvez essayer, mais nous conseillons généralement d'utiliser nos accordeurs à stroboscope mécaniques et à disque tournant pour cette application. Ce sont les accordeurs les plus s'appropriés pour le tap-tuning.

Q. Quelquefois, je vois une flèche à côté de la note E (mi) sur l'écran ; qu'est-ce que cela signifie ?

R. La flèche indique le mi "haut" sur une guitare.

Q. J'accorde ma guitare et je n'arrive pas à arrêter l'image du stroboscope.

R. Si vous n'avez jamais utiliser d'accordeur à stroboscope avant, voici quelques conseils :

1.) Comme vous l'avez sûrement remarqué, l'affichage défile vers la gauche quand la corde est trop aiguë, et vers la droite quand elle est trop basse.

2.) Les bandes verticales individuelles représentent différentes gammes d'octave. Il y en a trois, et vous vous concentrerez idéalement à immobiliser la bande la plus basse ; bien que vous remarquerez que les autres ralentiront et s'arrêteront aussi.

3.) Il est préférable de ne pas pincer la corde. Utilisez la pulpe de votre pouce et tirez légèrement sur la corde.

4.) Contrairement aux accordeurs à aiguille ou DEL, il n'est pas nécessaire de pincer la corde plusieurs fois. Vous pouvez faire sonner la corde une fois toutes les cinq à sept secondes ou jusqu'à ce que vous ne puissiez plus entendre la résonance de la note.

5.) Il est parfois utile de tourner le potar du volume de la guitare d'un quart ou d'un demi-tour du maximum. Il n'est pas nécessaire d'avoir un signal fort pour obtenir une mesure précise.

6.) Procédez à des réglages légers de vos mécanismes d'accordage jusqu'à ce que l'affichage du stroboscope arrête de bouger. Il y aura des glissements aléatoires de temps en temps ; c'est tout à fait normal. L'accordeur entend tout ce qui passe par les capteurs...les bruits, etc. Quand l'affichage est immobile ou proche de l'être, vous vous trouvez à 1/10 d'un cent.

Souvenez-vous, cet accordeur est à peu près 30 fois plus précis que les autres, vos réglages doivent donc être tout aussi précis.

Garantie

Nous garantissons que ce produit est exempt de toute défectuosité tant au niveau du matériel que de la main d'oeuvre, et ce pour une période de un an à compter de la date de livraison au propriétaire original. Notre obligation sous cette garantie est limitée au remplacement ou à la réparation de toute pièce ou pièces qui après examen ne notre part est jugée défectueuse.

Cette garantie ne s'applique pas aux dommages causés par le transport, une mauvaise utilisation, un abus ou une modification. L'appareil en entier doit être retourné à notre usine, tout frais de transport prépayés. Pour pouvoir accélérer le processus de retour de l'appareil, nous vous recommandons, pour toutes les réparations autres que celles requises par des dommages causés lors du transport, de communiquer directement avec notre usine. Dans le cas de dommages causés lors du transport, une réclamation doit être faite au transporteur. Assurez-vous d'inclure une brève description des problèmes éprouvés ainsi que votre adresse de retour.

La garantie ci-dessus est conditionnelle à son inscription dans les 10 jours suivant la date de réception par le propriétaire original. La garantie transmet au propriétaire des droits légaux spécifiques, les autres droits varient d'un état à l'autre et d'un pays à l'autre. L'enregistrement de la garantie se fait en ligne à l'adresse : <http://www.petersontuners.com/support/register/index.cfm>

VS-R STROBORACK SPECIFICATIONS

Fabricant : Peterson Electro-Musical Products, Inc.

Téléphone/Fax : +1 708-388-3311 / 708-388-3341

Site Internet : www.PetersonTuners.com

e-mail : info@PetersonTuners.com

Précision : 0,1 cent ou dans les 1/1000^e d'un demi-ton (1/10^e d'un cent) sur toute la gamme.

Gamme : 16Hz à 3,6KHz

Sensibilité : ± 1mV à 5V

Alimentation électrique : 95~250VCA

Tempéraments : 11 tempéraments classiques.

Sweeteners : 24 Sweeteners, (+ 8 programmables par l'utilisateur).

Plage du diapason A (la) : 390Hz à 490Hz (réglable par tranches de 0,5Hz).

Fonctionnalités : Exclusive Virtual Strobe Technology™ - Fonctionnement en temps réel.

Poids : 6,66 lbs. / 3,02 kg.

Tailles : 19" x 1 3/4" x 8" (48.2cm x 4.5cm x 20.3cm).

Remarque : Les fonctionnalités et les spécifications sont sujettes à modification sans avis préalable



© 2007 Peterson Electro-Musical Products, Inc.
Tous droits réservés R1

*“StroboRack”, “Virtual Strobe”, “Sweeteners”, “Sweetened Tunings” et les motifs linéaires et concentriques du stroboscope sont des marques déposées de :
Peterson Electro-Musical Products, Inc. Brevet U.S. # 6,580,024*

